

Vorderansicht / Front view

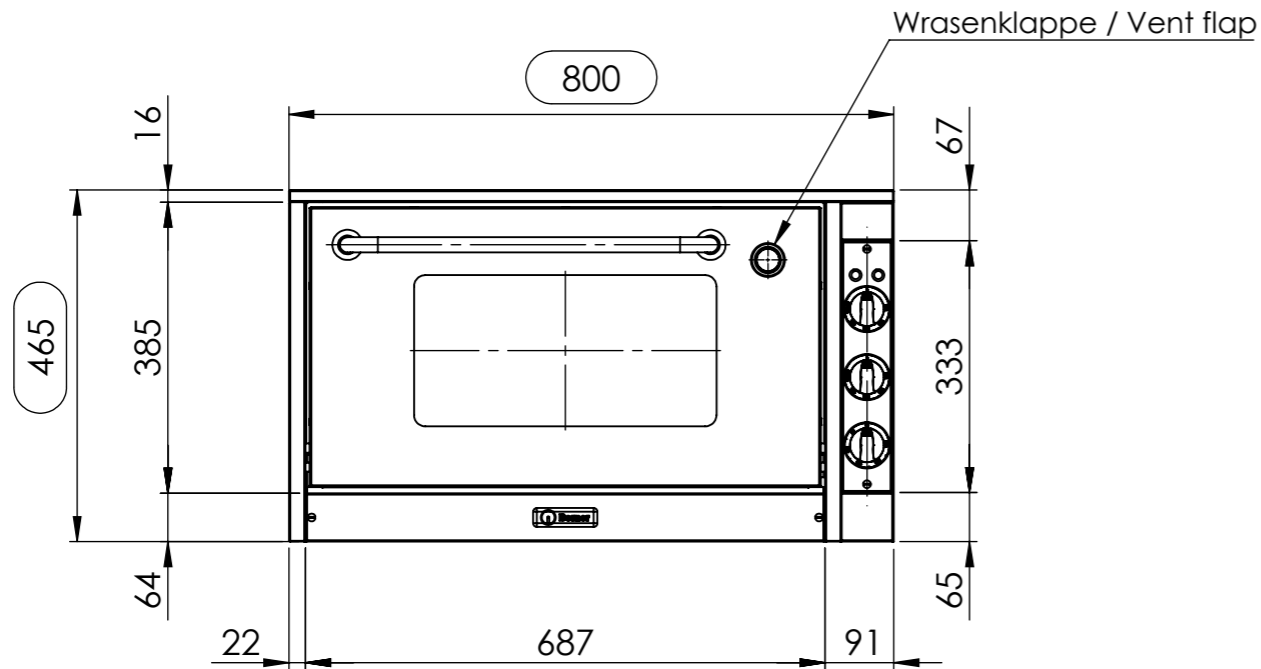

Seitenansicht / Side view

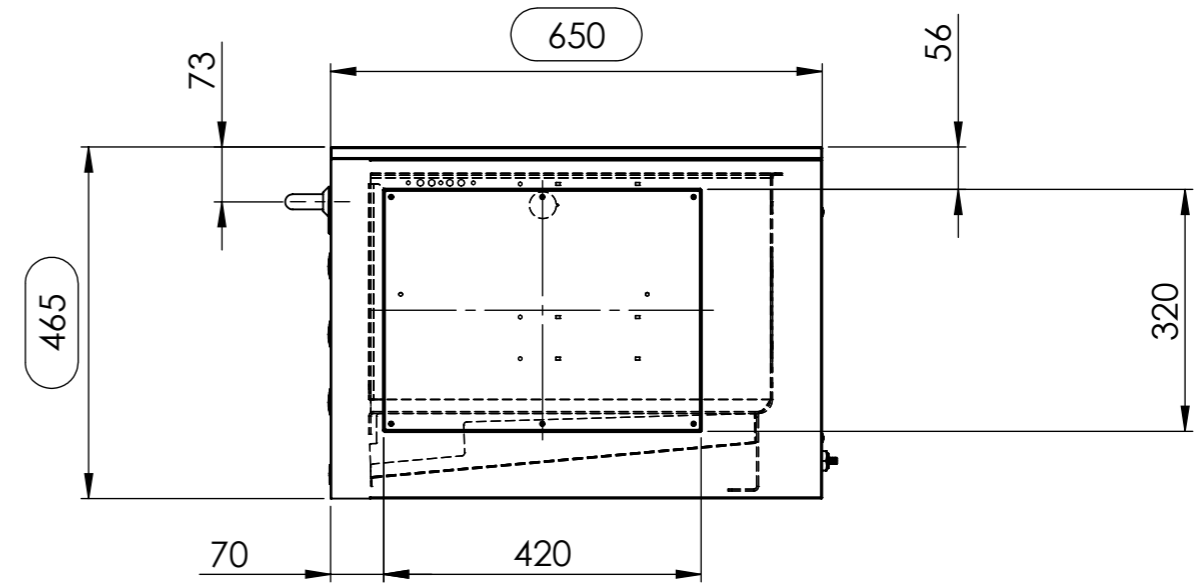

Draufsicht / Top view

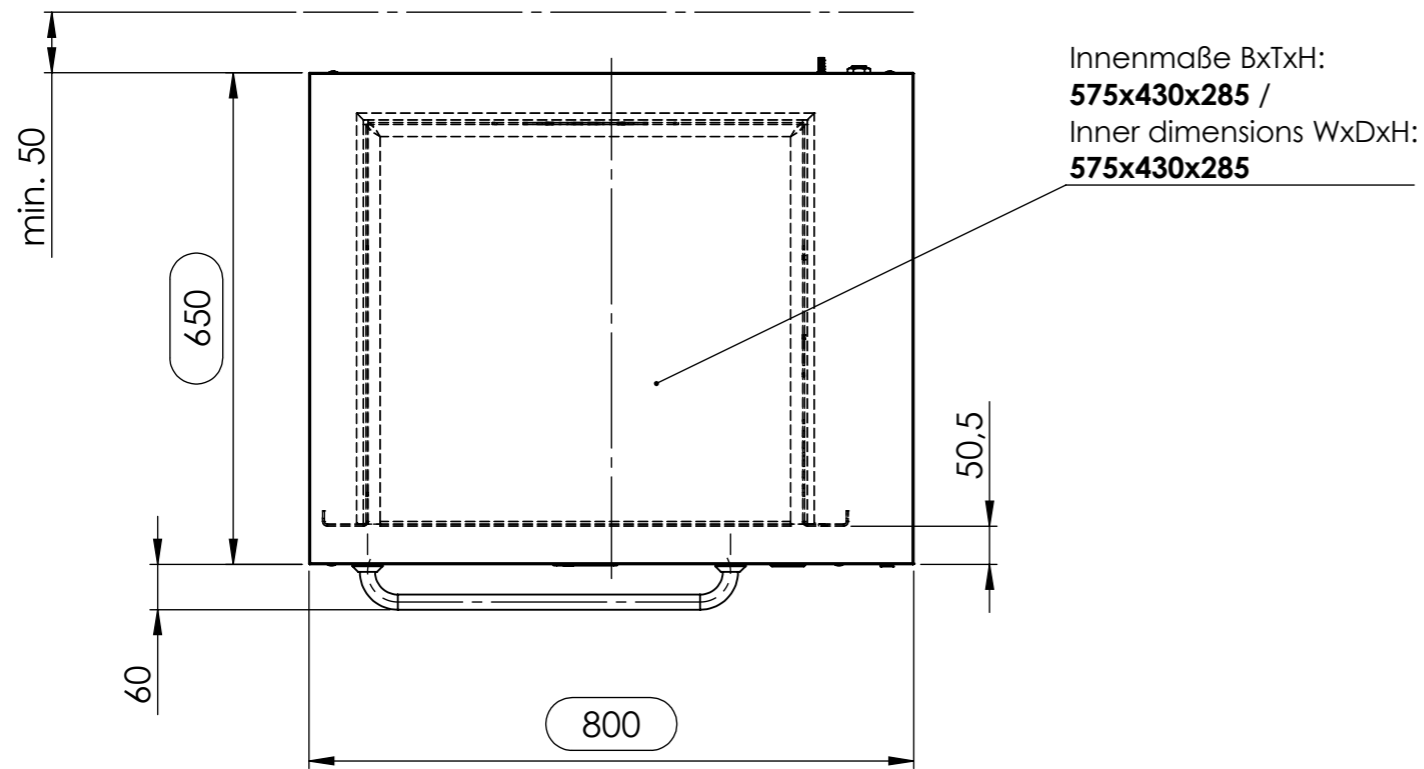

Detailansicht - Rückseite /
 Detail view - back side

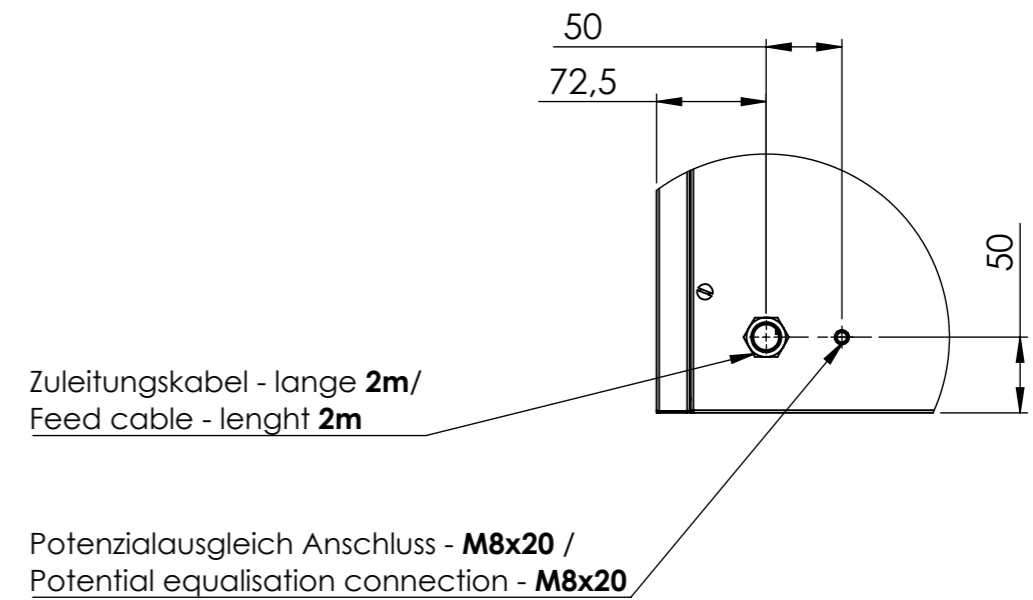

Berner-Kochsysteme GmbH &
 CO.KG
 Sudetenstr. 5 D-87471 Durach
 Tel.: +49(0)831/697247-0
 Fax: +49(0)831/697247-15
 Email: berner@induktion.de
www.induktion.de



BENENNUNG:
 BEBU 1/1+ - Einbau Brat- und Backofen mit Umluft

ARTIKELNR.:
 006.76010 (C)

NAME	SIGNATUR	DATUM	WERKSTOFF:	ZEICHNUNGSNR.	Zeichnungsindex
GEZEICHNET	Csakvari	CSA	13.01.2022		
GEPRÜFT	Tholl	MT	13.01.2022	HERSTELLER:	
ÄNDERUNG			DATUM	ZEICHNUNGSNR./ARTIKELNR. HERSTELLER:	
NAME		Status:			A3
Allgemeintoleranz = m			Alle Maße in mm	Kanten gebrochen	MASSSTAB:1:10
BLATT 8 VON 10					