

A
B
C
K
L
M

1 2 3 4 5 6 7 8 9 10

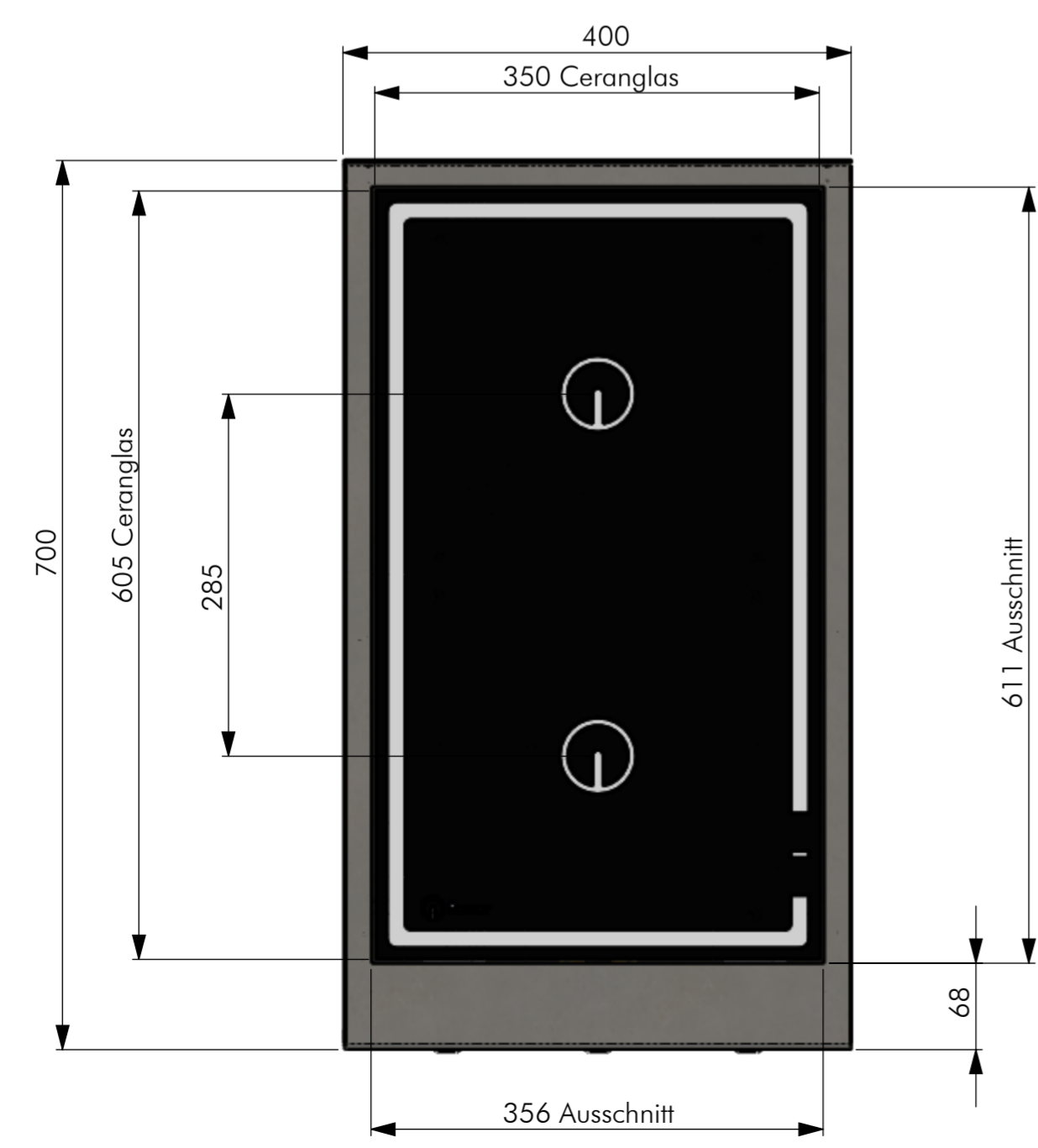

Anschlussschema

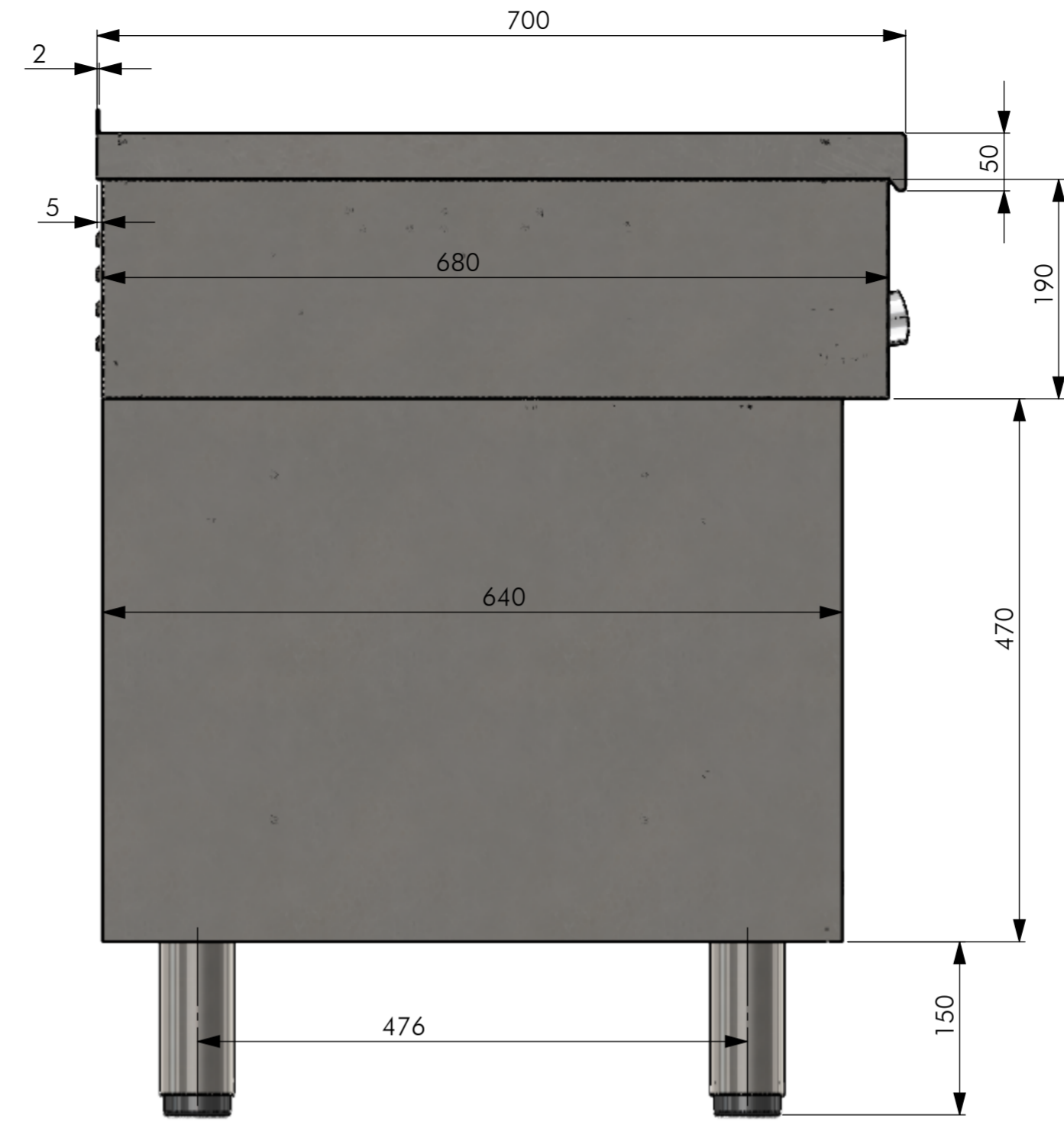
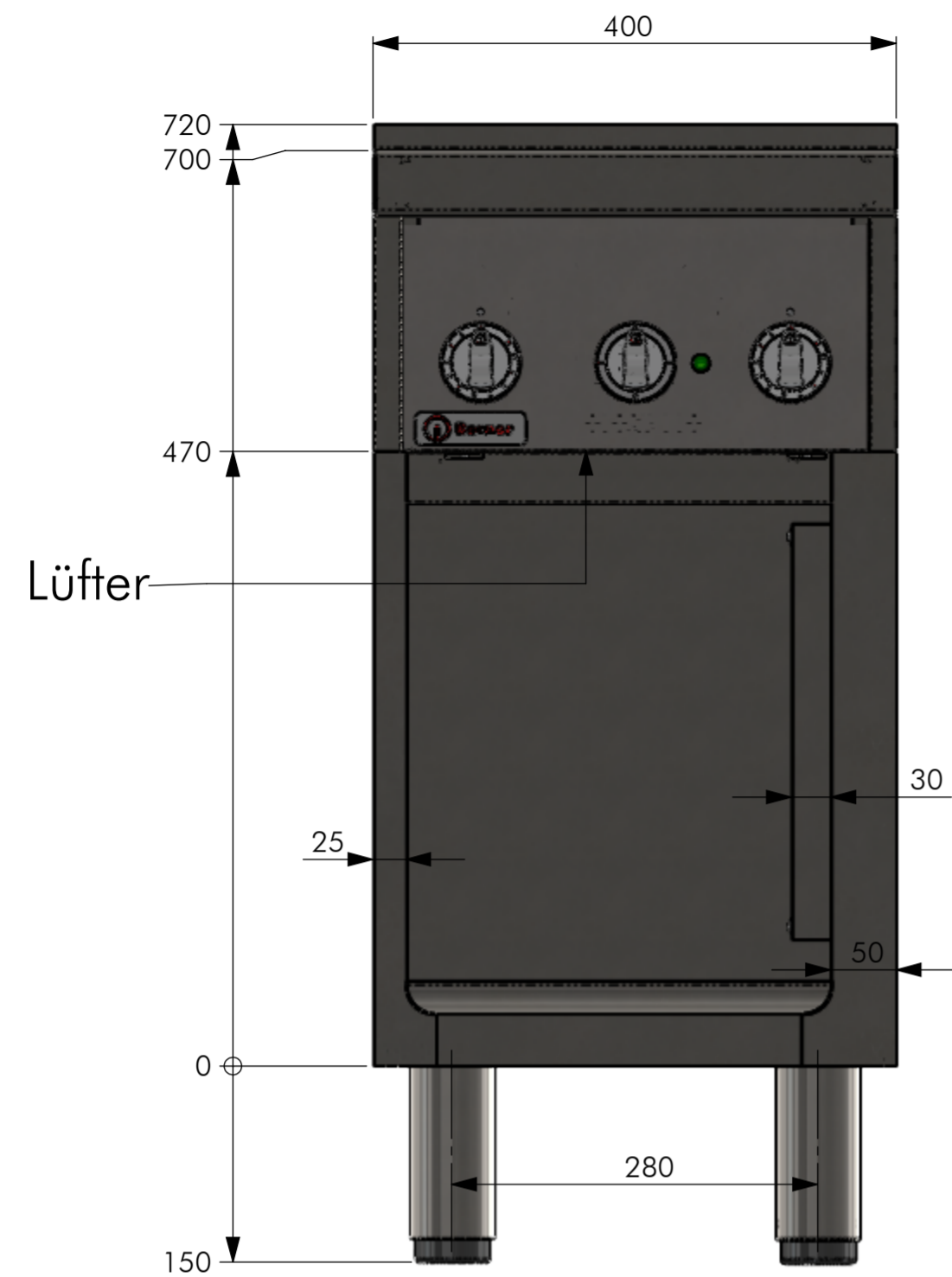
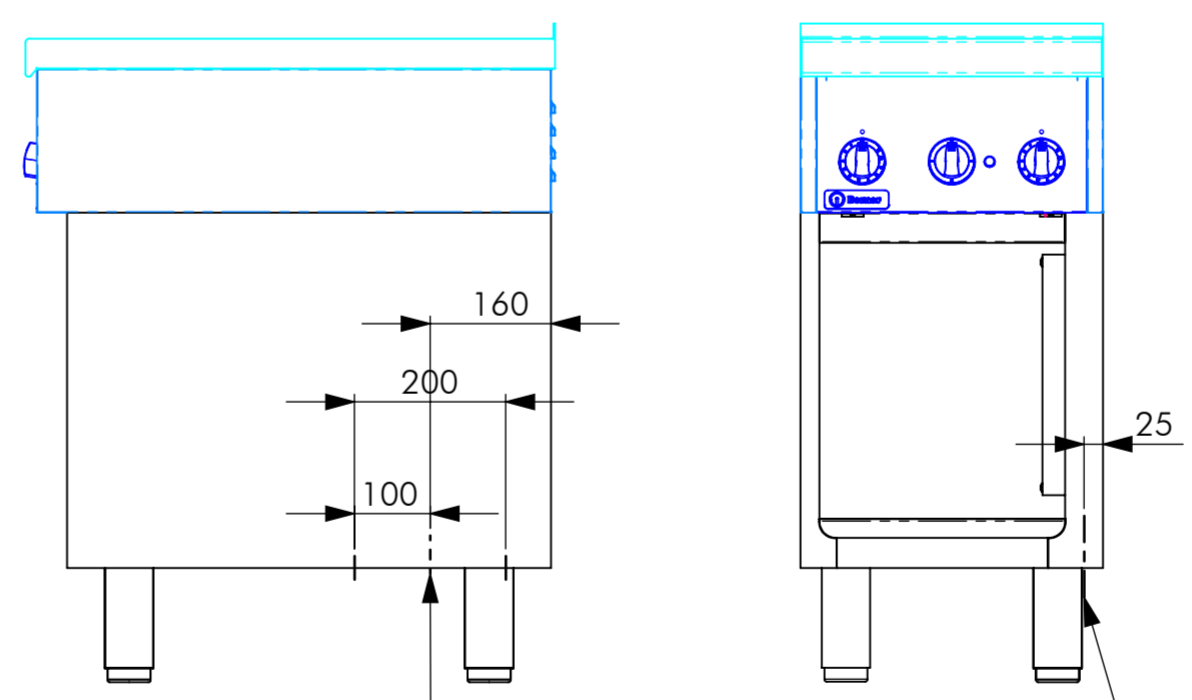

Elektro-Anschluss
Einführung
bauseits von unten

Elektro-Anschluss
Einführung
bauseits von unten

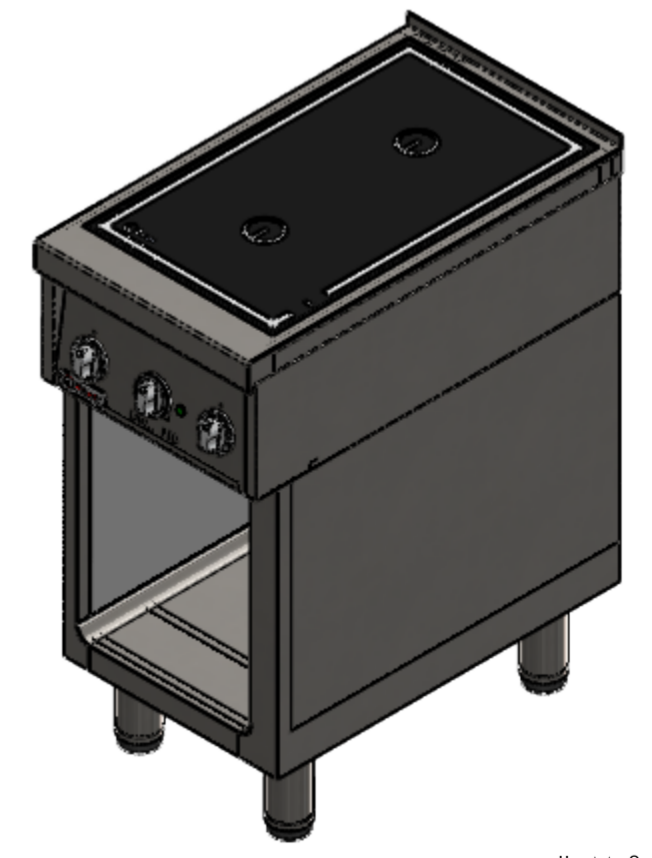

alle Maße in mm
Allgemeintoleranz = m

GEZEICHNET	NAME	DATUM	SIG.	DATUM	SIG.	INDEX	ÄNDERUNG
GEPRÜFT	Adolf	09.05.2018	MA	09.05.2018	MA	a	
	Denz	09.05.2018	AD			b	
						c	
						d	

Material: 74883.58g
Gewicht: 74883.58g
BENENNUNG: Geräteansicht 1

ZEICHNUNGSNR: BIH2KTDF10
MASSSTAB 1:5
BLATT 1 VON 3

Berner Kochsysteme GmbH & Co. KG
Kaiserbergstr. 53 D-87471 Dornach
www.induktion.de

A
B
C
D
E
F
G
H
I
J
K
L
M

1 2 3 4 5 6 7 8 9 10

A
B
C
K
L
M

A
B
C
D
E
F
G
H
I
J
K
L
M

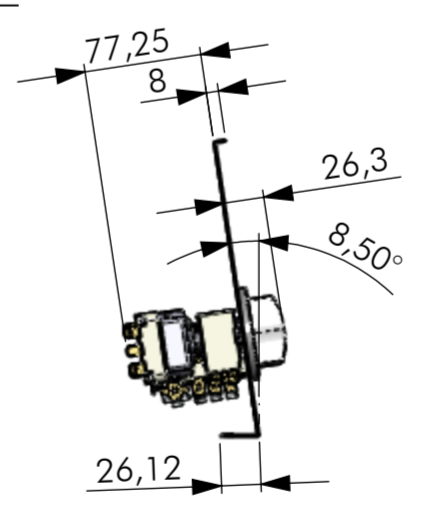
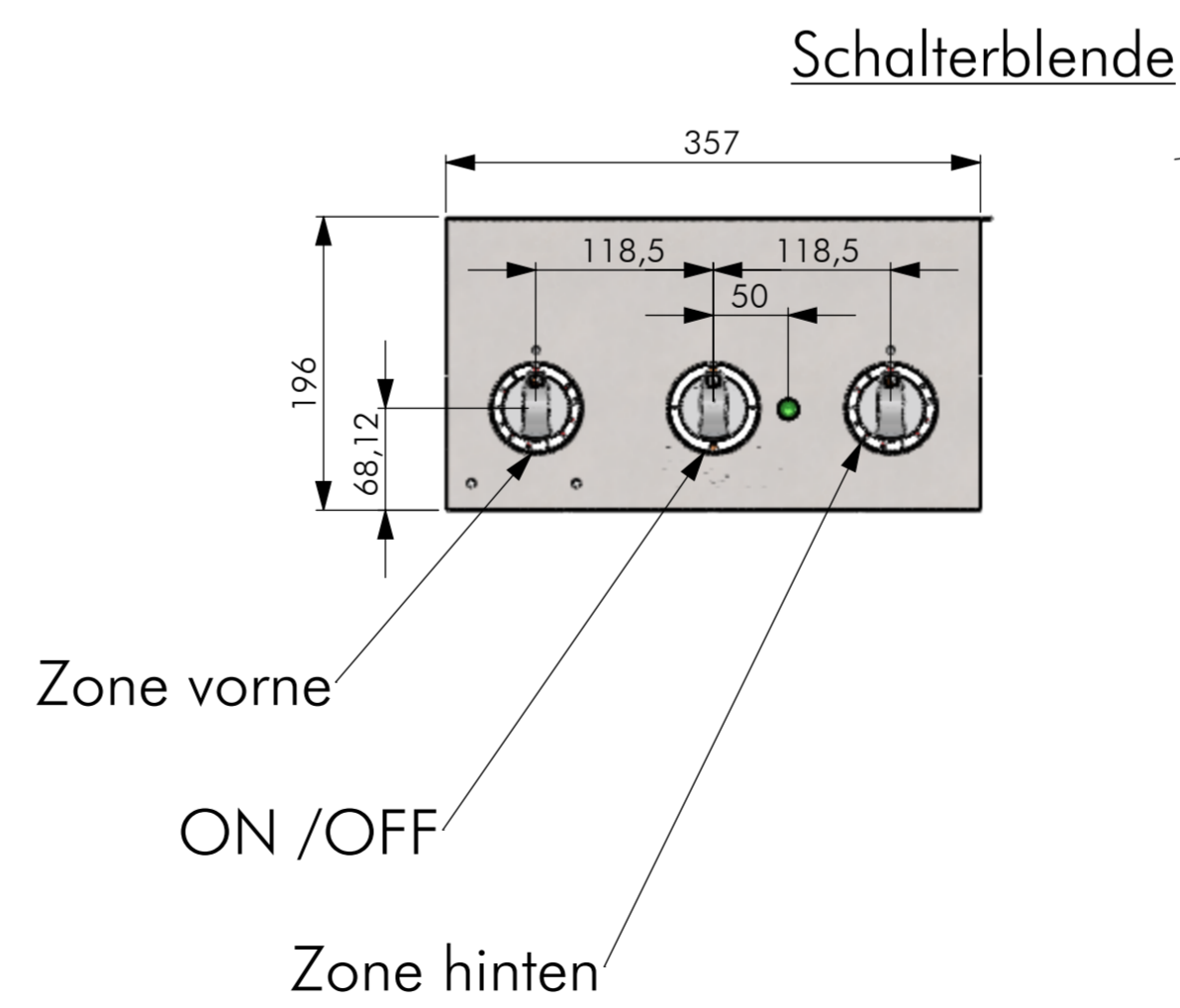
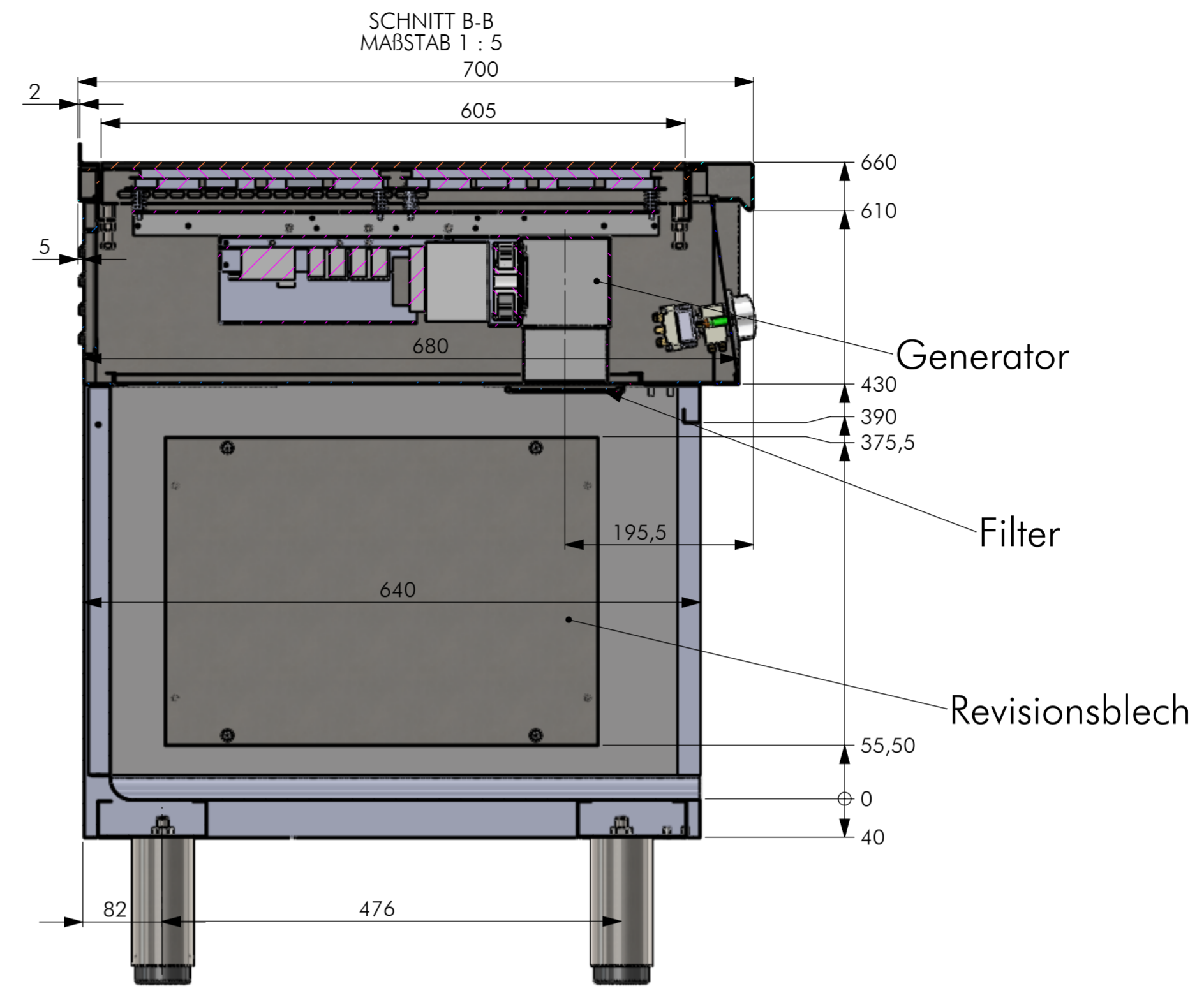
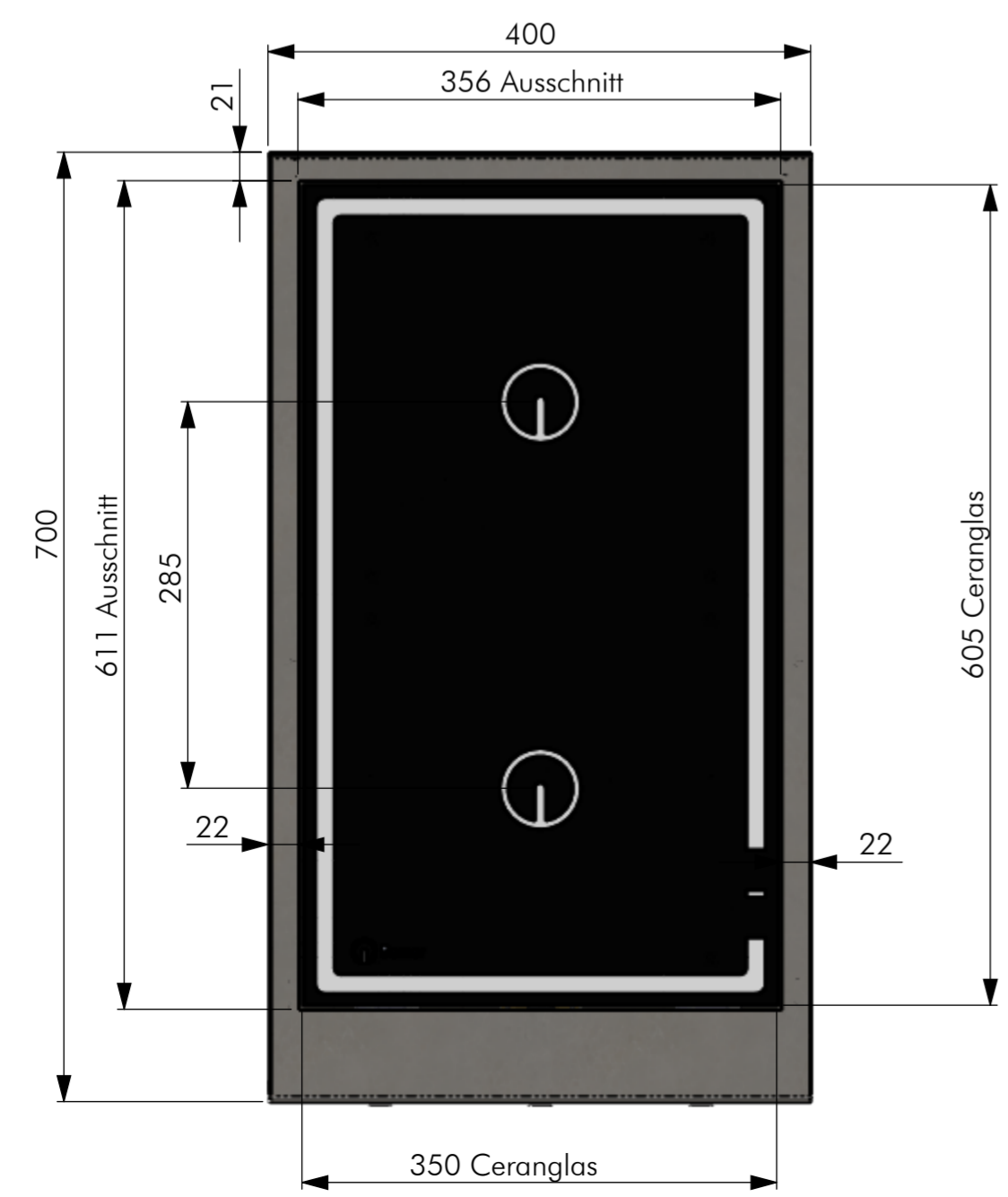
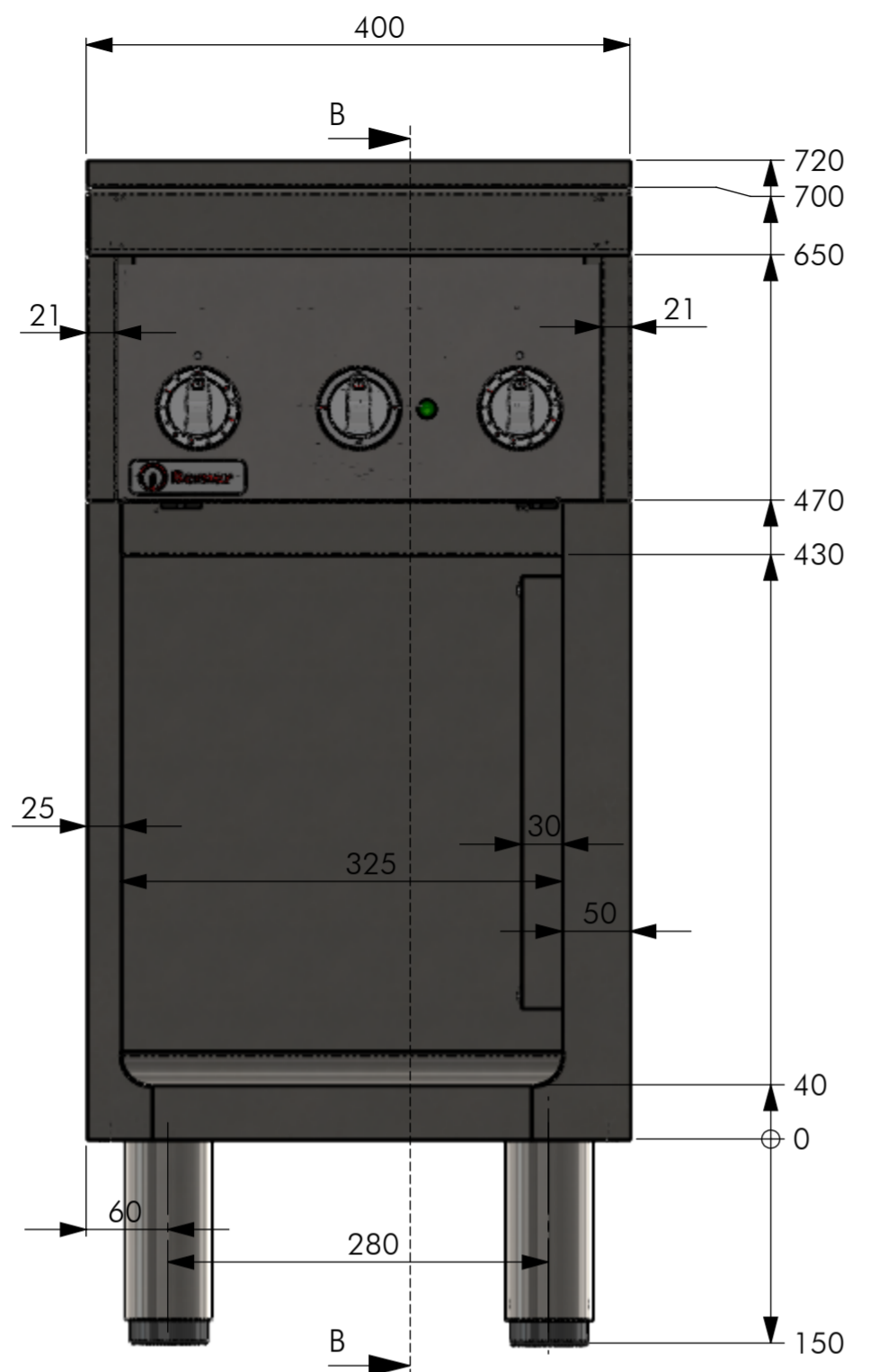

Einbautiefe

Zone vorne

ON / OFF

Zone hinten

SCHNITT B-B
MAßSTAB 1 : 5
700

Generator

Filter

Revisionsblech

Schalterblende

alle Maße in mm
Allgemeintoleranz = m

GEZEICHNET	NAME	DATUM	SIG.	DATUM	SIG.	INDEX	ÄNDERUNG
Adolf	Adolf	09.05.2018	MA	09.05.2018	MA	a	-
Hänel	Hänel	09.05.2018	RH			b	
						c	
						d	

BENENNUNG: **Geräteansicht2**

ZEICHNUNGSNR: BIH2KTFD10

MATERIAL: **Berner**

Berner-Kochsysteme GmbH & Co.KG
Sudetenstr. 5 D-87471 Durach
www.induktion.de

MAßSTAB 1:10
A2

BLATT 2 VON 3

POS-NR.	BENENNUNG	SW-Titel(Title)	Standard/MENGE
1	OT40	Oberteil	1
2	MT_BIH2KTD	Mittelteil	1
3	750504-BIH2KTD7	Blende	1
4	Einbauelement-BIH2KTD	Einbauelement	1
5	100068_Fettfilterrahmen_BIPDS	Rahmen-Fett	1
6	400425	Fettfilter	1
7	Generator BIPDS-Verbau	Generator	1
8	System_70-UB-400		1
9	700502	Fuss	4

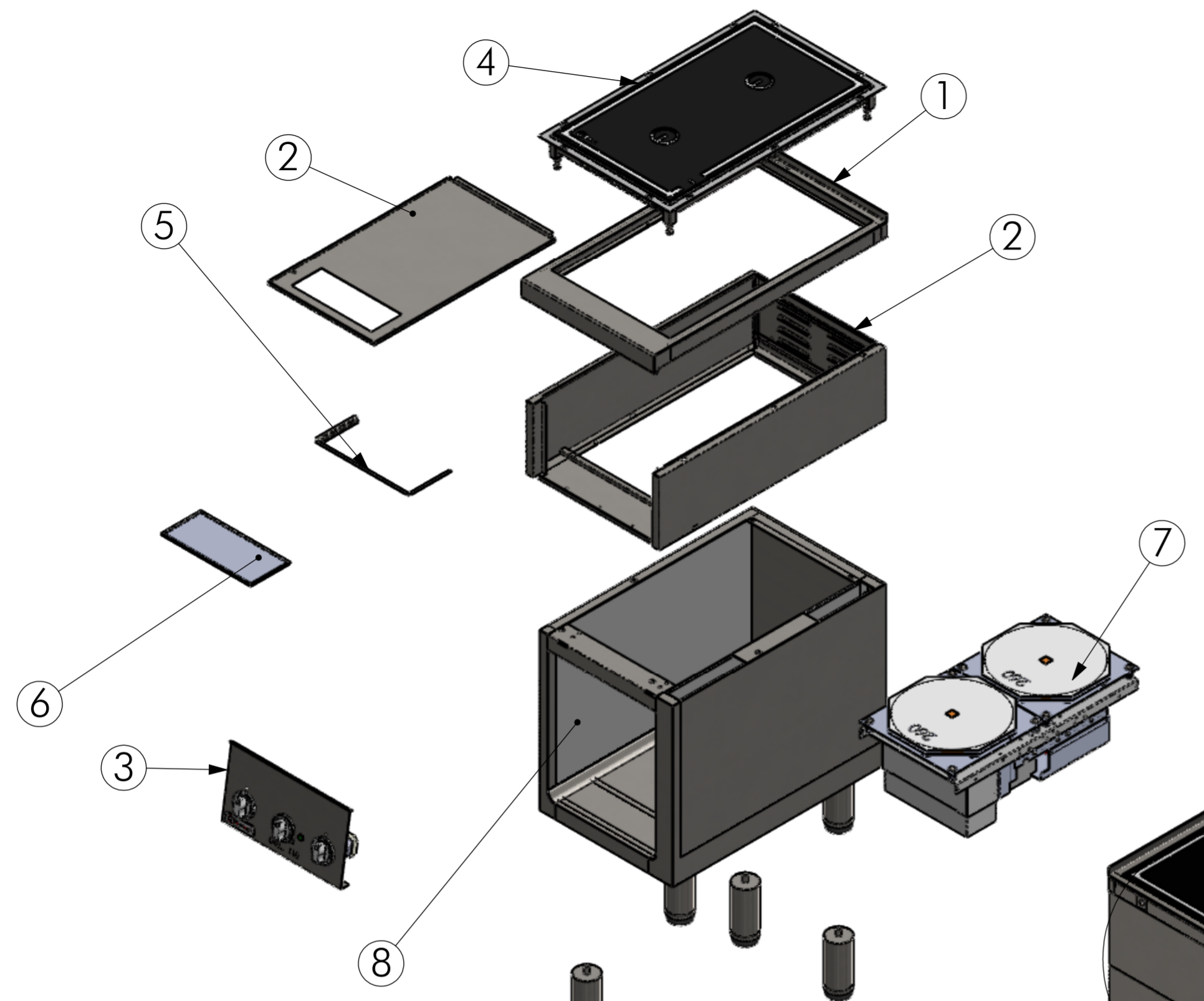

Bodenblech

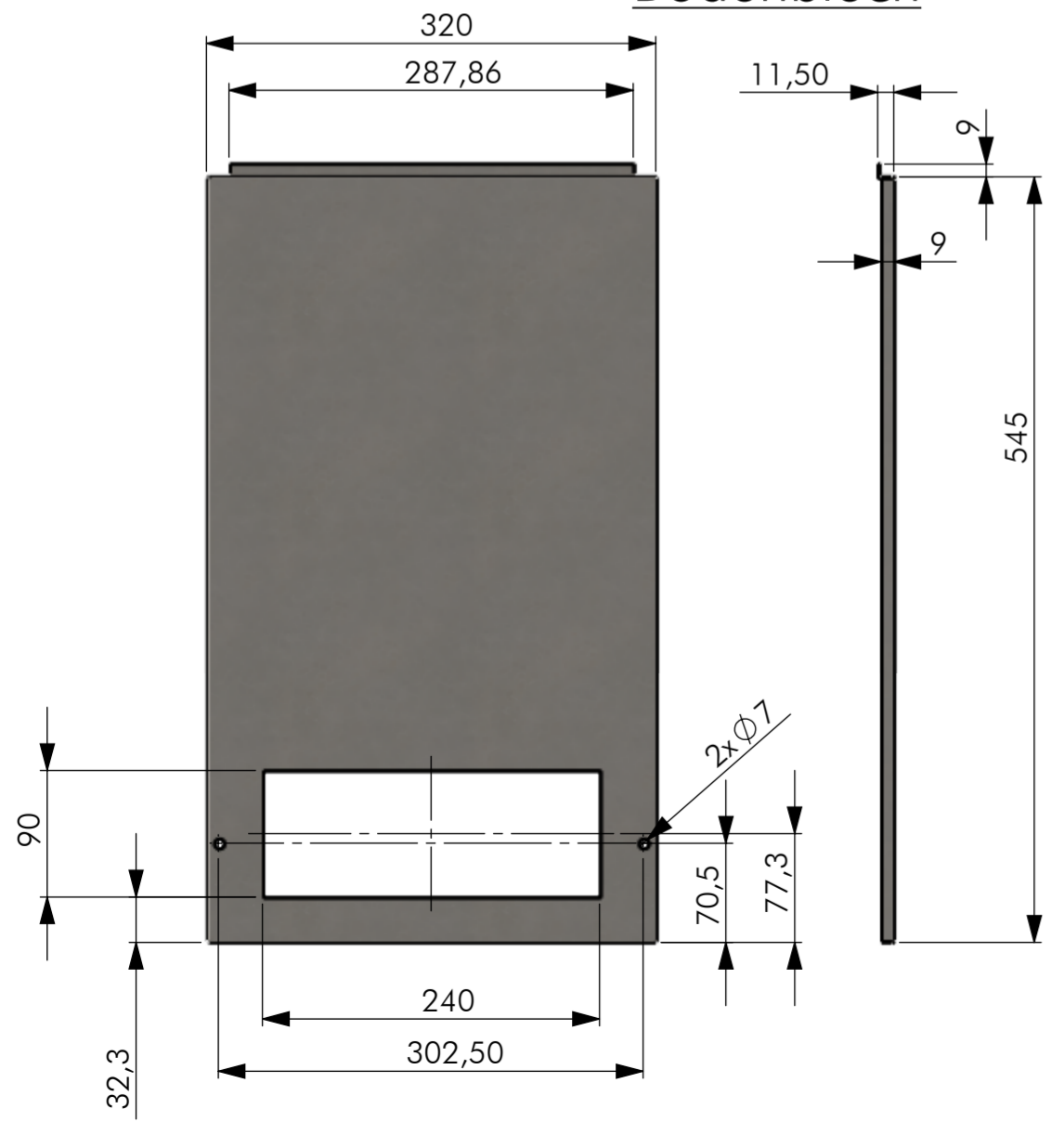

Verbindungssystem

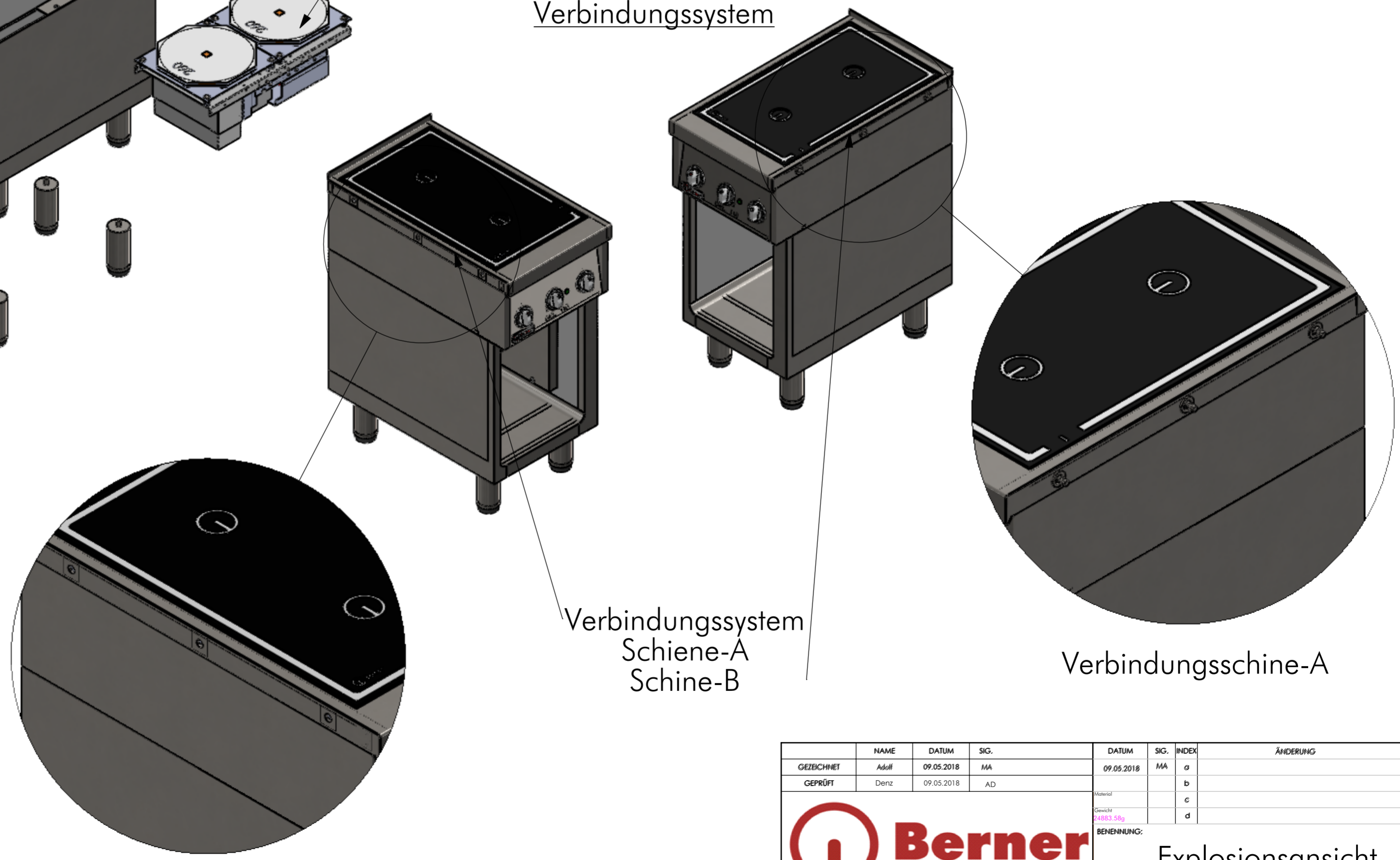

Verbindungssystem
Schiene-A
Schiene-B

Verbindungsschiene-A

Verbindungsschiene-B

GEZEICHNET	NAME	DATUM	SIG.	DATUM	SIG.	INDEX	ÄNDERUNG
GEPRÜFT	Adolf	09.05.2018	MA	09.05.2018	MA	a	
	Denz	09.05.2018	AD			b	
						c	
						d	

Berner

Berner Kochsysteme GmbH & Co. KG
Kaisbergstr. 53 D-87474 Dornach
www.induktion.de

BENENNUNG: Explosionsansicht

ZEICHNUNGSNR: BIH2KTD F10

MASSSTAB 1:10

BLATT 3 VON 3