

|                                       |               |
|---------------------------------------|---------------|
| Kabel 1 - diflex Classic 5G2,5qmm     | 013.00023     |
| Kabel 2 - diflex Classic 5G1,5qmm     | 013.00019     |
| Kabel 3 - diflex Classic 4G2,5qmm     | 013.00035     |
| F1 - Sicherungsklemme/Sicherung T6,3A | 301038/501278 |
| K1 - Schütz 25A/230V                  | 800336        |
| SI - Hauptschalter 2-polig            | 800405        |
| H1 - Betriebslampe 'güdn' 230V        | 800201        |

**Induktionsherd**  
 2-Induktion 7kW  
 BIH2 System 70  
 BIPDS

**Berner-Kochsysteme GmbH&Co.KG**  
 Sudetenstraße 5  
 D-87471 Durach  
 Tel: +49(0)831/697247-0, Fax: -15  
 bernerkochsysteme.de  
 www.induktion.de

| Änderung |   | Version |
|----------|---|---------|
| a        | b | 3.0     |
|          |   |         |
|          |   |         |
|          |   |         |

Blatt 1/2  
 Datum 11.11.19  
 Name Hänel

Schaltplan  
 70-2/15

**Jumperstellungen:**

SW1:  
5=Spule 280x280F /215µH  
CH1=3,5kW/CH2=3,5kW  
CH1+CH2=7kW

SW2: 1  
2-Kanalbetrieb  
1-Kanalbetrieb

SW2: 2  
CAN ID/Frequenz  
CAN ID/Frequenz (f=70Hz)

SW2: 3  
Leistung Stufe 1  
Leistung Stufe 2

SW2: 4  
Energie management Aus  
Energie management Ein

SW1: Spulentypen  
280x280F: 5

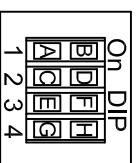
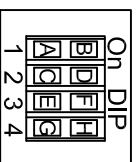
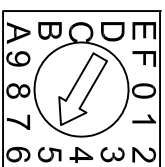

SW3: 1  
Empfindlichkeit TE=Normal  
Empfindlichkeit TE=Fein

SW3: 2  
Master-Poti-Funktion Aus  
Master-Poti-Funktion Ein

SW3: 3  
Warmhalterfunktion Kanal 1 Aus  
Warmhalterfunktion Kanal 1 Ein  
Warmhalterfunktion Kanal 2 Aus  
Warmhalterfunktion Kanal 2 Ein

SW3: 4  
Warmhalterfunktion Kanal 2 Aus  
Warmhalterfunktion Kanal 2 Ein

A

B

C

D

E

F

G

H

I

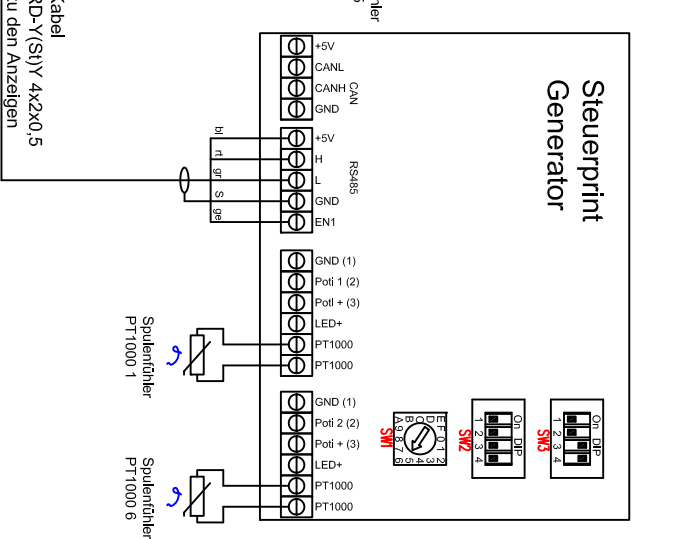
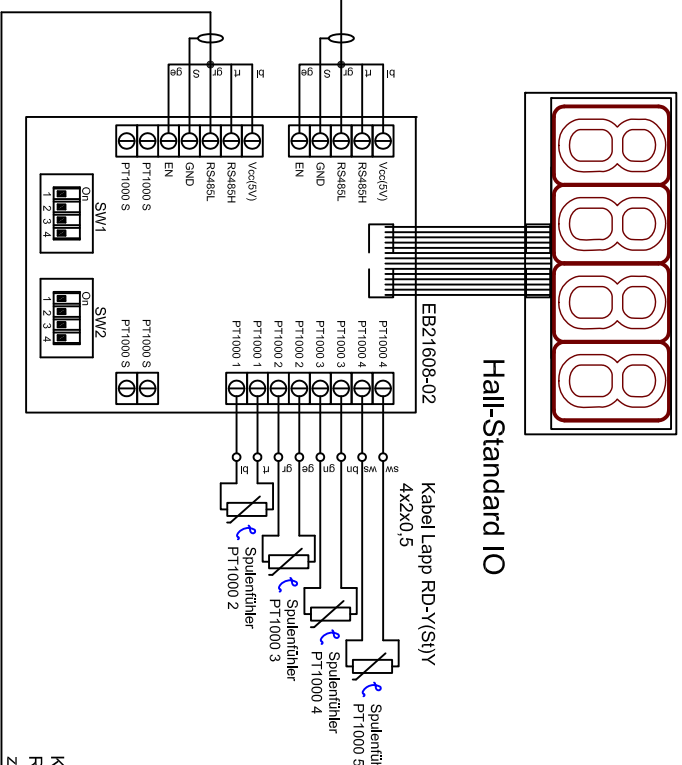
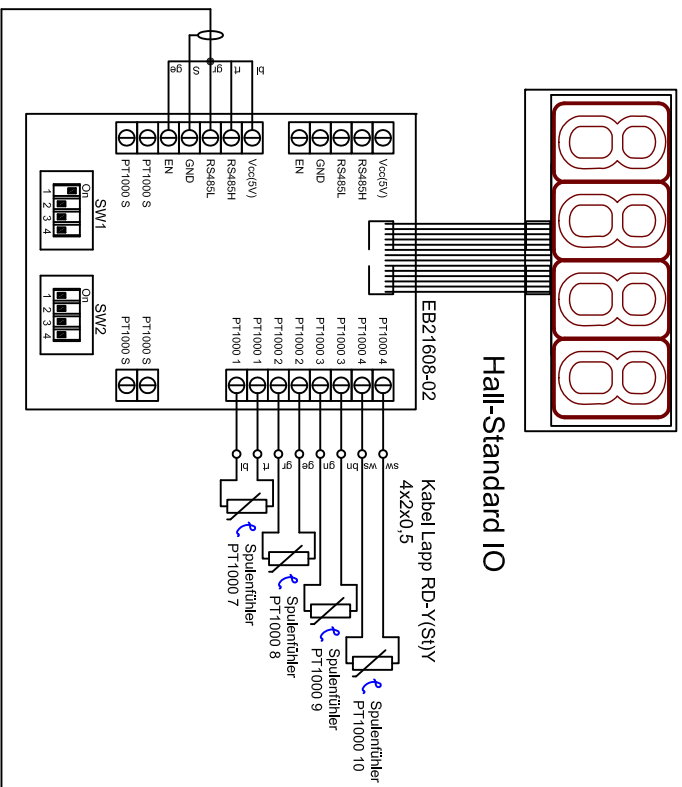

**Jumperstellungen:**

SW1.1: Geräte-Adresse  
SW1.2: Kompatibilitätsmodus  
SW1.3:  
SW1.4: nicht verwendet

SW2.1: PT1000 2 On/Off  
SW2.2: PT1000 3 On/Off  
SW2.3: PT1000 4 On/Off  
SW2.4: PT1000 5 On/Off

**Spuleneinstellungen BIPDS**  
Generator 400V / 7,0kW  
280x280F Mach 4  
5F 4HallStandard IO

Berner Kochsysteme GmbH&Co.KG

Sudetenstraße 5

D-87471 Durach

Tel.: +49(0)831/697247-0, Fax: -15

berner@induktion.de



| Änderung | a | b | c | d | Datum    | Name  |
|----------|---|---|---|---|----------|-------|
|          |   |   |   |   |          |       |
|          |   |   |   |   |          |       |
|          |   |   |   |   |          |       |
|          |   |   |   |   | 20.11.18 | Hänel |