

BEDIENUNGSANLEITUNG

Tiefkühltruhen Serie Snow



KBS Gastrotechnik GmbH - Johannes-Kepler-Str. 14 - 55129 Mainz

PT	MANUAL DE INSTRUÇÕES
UK	MANUAL OF INSTRUCTIONS
ES	MANUAL DE INSTRUCCIONES
FR	MANUEL D'INSTRUCTIONS
NL	GEBRUIKSAANWIJZING
GR	ΕΓΧΕΙΡΙΔΙΟ
DE	GEBRAUCHSANWEISUNG
HU	HASZNÁLATI UTASÍTÁS
IT	MANUALE D'ISTRUZIONE
DK	BRUGSANVISNING
RU	РУКОВОДСТВО ПО ЭКСПЛУАТАЦИИ
KR	설명안내서

Modelo:	750 CHV/V
Model:	900 CHV/V
Modelo:	1100 CHV/V
Modèle:	750 CHV/V D
Model:	900 CHV/V D
Μοντελο:	1100 CHV/V D
Modell:	750 CHV/V DPN
Modello:	900 CHV/V DPN
МОДЕЛ:	1100 CHV/V DPN
모델명	750 CHV/V DPN
	900 CHV/V DPN
	1100 CHV/V DPN

- Controlador Electrónico
- Electronic Controller
- Contrôleur Électronique
- Elektronische Controller
- ηλεκτρονικός ελεγκτής
- Elektronische Steuerung
- Elektronikus termosztát
- Centralina Electronica
- Регулятор Температуры
- 전자 제어기(컨트롤러)

Este aparelho cumpre as prescrições da Directiva de Baixa Tensão 2006/95/CE e da Directiva 2004/108/CE para Compatibilidade Electromagnética

This product complies with the prescriptions of the Low Voltage Directive 2006/95/CE and with Directive 2004/108/CE for Electromagnetic Compatibility

Este producto cumple lo dispuesto por la Directiva Baja Tensión 2006/95/CE y por la Directiva sobre Compatibilidad Electromagnética 2004/108/CE

Ce produit est conforme aux prescriptions de la Directive de Basse Tension 2006/95/CE et de la Directive pour la Compatibilité Electromagnetique 2004/108/CE.

Dit apparaat voldoet aan de voorshriften van de richtlijn 73/23/CE inzake laagspanning met toevoeging 93/68/CE en van richtlijn 89/336/CE inzake elektromagnetische compatibiliteit.

Η συσκευή αυτή πληρεί τις προδιαγραφές της Οδηγίας Χαμηλής Τάσης 2006/95/CE και της Οδηγίας 2004/108/CE για την Ηλεκτρομαγνητική Συμβατότητα.

Dieses Gerät befolgt die Richtlinie für niedrige Spannung 2006/95/CE und die Richtlinie 2004/108/CE für elektromagnetische Kompatibilität.

Ez a készülék megfelel a 2006/95/CE, valamint a 2004/108/CE elektromos kompatibilitásról szóló irányelv előírásainak.

Questo prodotto soddisfa le prescrizioni della direttiva Bassa Tensione 2006/95/CE e direttiva di Compatibilità Elettromagnetica 2004/108/CE.

Dette apparat opfylder forskrifterne i Normer for Svagsstrøm 2006/95/CE og Normer for Elektromagnetisk Forenelighed 2004/108/CE.

Этот прибор соответствует требованиям Директивы Низкого Напряжения 2006/95/CE и Директивы 2004/108/CE, по Электромагнитной Совместимости

이 기기는 전자파 적합성(EMC) 안정규정 2004/108/CE 와 저압력 안정규정 73/23/CE를 따르고 있음을 알려드립니다.



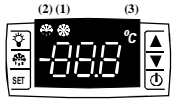

표시등 (1)
냉동고 작동 중 Off 냉동고 전원이 꺼짐
표시등 (2)
자동 제상(성에 제거) 과정 중 (D와 DPN모델의 경우에만 적용)

2.2 식재료 저장

식재료를 냉동고에 넣기 전에 반드시 아래 사항을 숙지해주세요.

- 1 혹시 내부에 먼지가 묻어있을지 모르니, 젖은 행걸로 내부 벽을 닦아주세요.
- 2 바로 냉동고를 켜주세요. 전원을 연결하고 기기가 작동할 때까지 기다리십시오.
- 3 냉동고를 비어있는 상태로 4시간정도 작동시켜 주십시오.
- 4 냉동할 식재료는 잘 밀봉하거나 적절한 비닐 포장재나 상자 등에 넣어주세요.
- 5 4번 항목에 따른 식재료는 냉동고 벽 가까이 보관하시면 되는데, 내부벽에 표시된 높이 제한을 지켜주세요.

3. 유지관리

유지관리에 관한 어떠한 작업을 시행하기 전에 반드시 주전원으로부터 플러그를 뽑아주세요.

- 1 내부를 청소하기 전에 앞부분 왼쪽 하단에 위치한 물받이를 당겨서 남아있는 물을 빼주세요.
- 2 냉동고 내부 벽에 있는 성에를 제거할 때에는 냉동고와 함께 제공되는 전용 끝을 이용해주시기 바랍니다. 성에가 5mm 이상의 두께가 되지 않도록 정기적으로 긁어내 해주세요.

확인! 만약 CHV모델 기기의 뒷쪽 벽에서 성에를 제거하려면 기계에 설정된 성에제거 메뉴얼을 따라주세요. 조절기의  버튼을 3초간 눌러 표시등(2)에 불이 들어오게 하십시오. 15분간 기다린 후 스크래퍼를 이용하여 형성된 얼음을 제거하시면 됩니다.

주의! 모델명 CHV/V D; CHV/V DPN; CHV/2V D; CHV/2V DPN의 경우에만 해당되는 사항입니다.

3 - 냉각기 회전 ? 불 나 : 凉驾를 甞沼纒纒 > 蕙窠 口袖岫막光 甞老蠻羚杵岬 爛求? 금속이 아닌 솔이나 저압력의 공기 분출장비를 이용하시면 됩니다. 공기 흡입장비는 냉각기 날에서 먼지만 재분산시켜서 기기의 효율을 떨어뜨리거나 심각한 장애를 일으킬 수 있습니다.

주의! 기기의 외부를 청소해야하는 경우, 물이 직접 기기에 닿지 않도록 하십시오. 전자 회로가 물이나 습도에 노출되는 경우 기기에 심각한 손상을 가져올 수 있습니다.

매우 중요! 바닥 청소시, 물이 기기에 닿거나 튀지 않도록 주의하십시오. 이 사항에 부주의할시 심각한 고장 사유가 됩니다.

Failure to observe this rule may cause serious faults.

WARNING! Do not use mechanical devices or other means to accelerate the defrosting process. Remove ice as recommended in Section 2 (Maintenance), in order to avoid damage to the cooling circuit.

WARNING! The Lighting must only be replaced by the manufacturer, by after-sales services or by specialised personnel.

MEDIDAS DE SEGURIDAD Y PRECAUCIONES

ATENCIÓN! No exponer este aparato a los rayos solares directos.

De acuerdo con su clase climática (clase 4), no instale el equipo en entornos donde la temperatura sea superior a 30 °C y la humedad relativa al 55 %.

ATENCIÓN! O guarde en este aparato sustancias explosivas como aerosoles que contengan gases propulsores inflamables.

MUY IMPORTANTE! La conexión al enchufe de corriente eléctrica solo deberá hacerse si:

- La tension instalada en su casa sea la misma que la indicada en la placa de características.

- El enchufe de su instalación se halle conectada a la tierra.

ATENCIÓN! Siempre que desee limpiar la parte externa del aparato, nunca lo haga directamente con agua sobre el mismo. La presencia de agua o humedad en el circuito eléctrico puede dañar gravemente el aparato.

- Cuando limpie el suelo, tenga cuidado de no dejar caer agua hacia cerca del aparato. El cumplimiento de esta norma puede evitar la producción de averías muy graves.

ATENCIÓN: No utilice dispositivos mecánicos u otros medios para acelerar el proceso de descongelación. Retire el hielo como se recomienda en el punto 2(Mantenimiento), para evitar daños en el circuito de refrigeración.

ATENCIÓN: La iluminación debe sustituirla únicamente el fabricante, el servicio posventa o personal técnico especializado.

MESURES DE SÉCURITÉ ET DE PRÉCAUTION

ATENCIÓN! No exponer este aparato a los rayos solares directos.

- Conformément à sa classe climatique (classe 4), ne pas installer l'équipement dans des environnements qui présentent une température supérieure à 30 °C et une humidité relative supérieure à 55%.

AVIS! Ne pas stocker dans cet appareil des substances explosives telles que des aérosols contenant des gaz propulseurs inflammables.

TRÈS IMPORTANT! Le branchement à la prise de courant électrique doit se faire uniquement si:

- Le voltage alimentant votre maison est le même que l'indiqué au panneau de caractéristiques.

■ La prise de votre installation a connexion à la terre.

ATTENTION ! N'appliquez pas directement de l'eau sur votre appareil pour en nettoyer la partie extérieure. La présence d'eau ou d'humidité dans le circuit électrique pourrait sérieusement l'endommager.

■ Lorsque vous lavez le sol, veillez à ne jamais projeter d'eau sur l'appareil. De nombreuses pannes très sérieuses pourront être évitées grâce au respect de cette règle.

ATTENTION ! N'utilisez ni dispositif mécanique ni tout autre moyen pour accélérer le processus de décongélation. Retirez la glace conformément aux recommandations visées au point 2 afin d'éviter tout dommage dans le circuit de réfrigération.

ATTENTION ! Seul le fabricant, le service après-vente ou le personnel technique spécialisé est autorisé à remplacer l'éclairage.

VEILIGHEIDS - EN VOORZORGSMAATREGELEN

LET OP! Het apparaat niet aan direct zonlicht blootstellen.

Installeer de apparatuur naargelang de klimaatklasse (klasse 4) niet in ruimtes met een temperatuur hoger dan 30 °C en een relatieve luchtvochtigheid van meer dan 55%.

LET OP!Bewaar geen explosieve stoffen zoals spuitbussen met ontvlambare drijfgassen in dit apparaat.

ZEER BELANGRIJK! Het apparaat mag uitsluitend op het stroomnet te worden aangesloten, indien:

■ De stroomspanning van uw huis gelijk is aan de op het apparaat aangeduide stroomspanning.

■ Het stopcontact geaard is.

LET OP! De buitenkant van het apparaat mag nooit rechtstreeks met water gereinigd worden. Water of vocht in het elektriciteitscircuit kan het apparaat ernstig beschadigen.

■ Let er bij het reinigen van de vloer op dat er geen water in de buurt van het apparaat komt. Dit kan zeer ernstige beschadigingen voorkomen.

LET OP! Gebruik geen mechanische of andere middelen die het ontdooiproces versnellen. Verwijder het ijs zoals in punt 2 (Onderhoud) is aangegeven om schade aan het koelcircuit te voorkomen.

LET OP! De lampen mogen alleen door de fabrikant, de klantenservice of gekwalificeerd personeel worden vervangen.

KR 설치 및 사용 안내서

1 냉동고 설치

새 냉동고를 설치할 때는 아래 안전예방 수칙을 반드시 따라주시기 바랍니다.

1 - 바닥은 반드시 완전한 수평을 유지해야하며, 단단히 고정된 지지대를 이용하여 주십시오.

2 - 냉동고는 쉽고 빠르게 전원 연결이 가능한 곳에 위치해야 합니다.

3 냉동고의 최상 기능을 유지하기 위해서는 태양의 직사광선을 비롯한 다른 발열지점을 피해 설치해 주십시오. 가구나 벽으로부터 최소 15cm이상의 거리를 유지해 주십시오.

4 구입하신 냉동고는 강제공기순환 시스템입니다. 그래서 뒷부분 환기구 그릴을 통해 들어오는 공기 순환이 막히는 경우 이 기기의 효율적인 정상 작동이 방해될 수 있습니다.

5 이 기기에 주전원을 연결하기 鰐 < 牡畜 聆戮帑 ? 曠紱駕첵?

설치 장소의 전압은 기기 사양 안내판에 표시된 전압과 일치해야 합니다.

전원장치(콘센트)는 접지 설비를 갖추고 있어야 합니다.

궁금한 점이 있으시면 전기 기사와 상담해주세요.

제조사는 이상의 사항들을 따르지 않음으로인해 발생한 고장에 대해서 책임지지 않는다는 것을 유념하십시오

2 냉동고 사용법

2.1 - 조정제어판 작동법

조정제어판은 냉동고의 오른쪽 하단 모서리에 있습니다. 이를 보시면:

1. 전자 온도조절기는 냉동고 내부의 평균 온도를 조절하는 장치입니다. 냉동고 내부 온도를 조절하고 싶을 때는 다음의 순서를 따라주시면 됩니다:

조절기를 활성화시키고, 아래 ? 飴? ▲ 痲 ? ? 飴 ▼ ▽ ┘ 엠첵 < ? ? 첵 on이라는 글자가 화면에 나타나도록 합니다.

다음으로 SET버튼을 눌러 온도 표시등 C(그림의 기호3)가 깜빡이도록 합니다. 이제 원하는 냉동고 온도를 화살표 버튼 ▲ 과 ▼ 를 이용해 맞춥니다.

원하는 온도에 맞춰지면 SET 버튼을 다시 누르십시오. 온도표시등 ?(기호3)가 깜빡임을 멈추고 온도가 기록됩니다.

안전성을 위해 조정제어기를 비활성화하십시오. 아래화살표 ▲ 와 윗화살표 ▼ 를 동시에 다시 눌러서 PoF라는 단어가 나타나면 비활성화 된 것입니다.

3 При первом запуске перед закладкой продуктов в отделение дайте прибору поработать не менее 4 часов.

4 Продукты должны быть завернуты в пластиковую плёнку или в специальные хорошо закрытые коробки.

5 Лучше укладывать продукты близко к стенкам прибора и лишь до черты предела загрузки намеченной на его внутреннее стенке.

3 УХОД И ОЧИСТКА

1 При мытье морозильной камеры нужно открыть сливное отверстие, которое находится внизу слева.

2 Удалять лёд с прибора нужно как можно чаще с помощью специального пластикового скребка (Вы найдёте его в упаковке). Не позволяйте чтобы толщина льда была больше чем 5mm.

Дополнительная информация! Модель CHV требует ручной разморозки. Для ручной разморозки нужно нажать в течение 3 секунд кнопку , пока led (2) не загорится. Подождите 15 минут и после, с помощью скребка, удалите лёд.

3 Периодически следует чистить от пыли конденсатор чтобы морозилка не испортилась. Пыль, скапливающаяся на задней стенке прибора мешает его нормальной работе. Удаляйте пыль пылесосом или с помощью щётки но помните что не следует чистить прибор металлическими предметами.

ПОМНИТЕ! Предохраняйте камеру от воды и влажности так как это может серьёзно повредить Ваш прибор. Мойте морозилку влажной губкой.

ОЧЕНЬ ВАЖНО! Помещение где установлен прибор должно быть всегда сухим и чистым.

Только для моделей модели CHV/V PN; CHV/2V PN; CHV/V DPN; CHV/2V DPN

ПРИМЕЧАНИЕ! Преобретённый прибор замораживает продукты (низкая температура) или охлаждает (высокая температура).

ПОМНИТЕ: Камера изготавливается для заморозки продуктов. Если Вам нужно только для охлаждения продуктов обратитесь к квалифицированным персоналам.

ОЧЕНЬ ВАЖНО: Изготовитель снимает с себя всякую ответственность за неисправности из-за неправильно сделанного выбора температуры прибора.

Прибор Класс 3: Испытания по илектрической безопасности проводились при температуре окружающей среды +32 °C ± 2°C



ΜΕΤΡΑ ΑΣΦΑΛΕΙΑΣ ΚΑΙ ΠΡΟΦΥΛΑΞΕΙΣ

ΠΡΟΣΟΧΗ! ην εκτειθετε το μηΧανημα αυτο απευθειασ στις ακτινες του ηλιου.

Σύμφωνα με την κλιματική της κλάση (κλάση 4), μην τοποθετείτε τη συσκευή σε περιβάλλον με θερμοκρασία ανώτερη των 30°C και σχετική υγρασία της τάξεως του 55%.

Προσοχή! Μην αποθηκεύετε στη συσκευή αυτή εκρηκτικές ουσίες όπως αεροζόλ που περιέχουν εύφλεκτα προωθητικά αέρια.

ΠΟΛΥ ΣΗΜΑΝΤΙΚΟ! Η σύνδεση με το ηλεκτρικό ρεύμα πρέπει να γίνει μόνο αν:

- Η τάση στην οικία σας είναι η ίδια με αυτήν που ενδείκνυται στα χαρακτηριστικά της συσκευής.

- Η πίεξη της εγκατάστασης έχει γείωση (τύπος σούκο).

Προσοχή! Όταν θέλετε να καθαρίσετε το εξωτερικό μέρος της συσκευής σας, μη χρησιμοποιείτε νερό κατ' ευθείαν πάνω σ' αυτή. Η παρουσία νερού ή υγρασίας στο ηλεκτρικό κύκλωμα μπορεί να προκαλέσει σοβαρές ζημιές.

- Όταν καθαρίζετε το πάτωμα να προσέχετε να μην ρίξετε νερό κοντά στη συσκευή. Η διαδικασία αυτή μπορεί να αποτρέψει την εμφάνιση πολύ σημαντικών ζημιών.

ΠΡΟΣΟΧΗ! Μην χρησιμοποιείτε μηχανικές συσκευές ή άλλα μέσα για την επιτάχυνση της διαδικασίας απόψυξης. Αφαιρέστε τον πάγο, όπως προτείνεται στο σημείο 2 (ΣΥΝΤΗΡΗΣΗ), προκειμένου να αποφύγετε ζημιές στο κύκλωμα ψύξης.

ΠΡΟΣΟΧΗ! Ο φωτισμός θα πρέπει να αντικαθίσταται μόνο από τον κατασκευαστή, την υπηρεσία εξυπηρέτηση πώλησης ή από εξειδικευμένο τεχνικό προσωπικό



SICHERHEITSMASSNAHMEN UND SCHUTZVORKEHRUNGEN

ACHTUNG! Das Gerät nicht direkter Sonnenstrahlung aussetzen.

Laut ihrer Klimaklasse (Klasse 4), ist die Anlage für eine Umgebungstemperatur von maximal 30°C und eine relative Luftfeuchte von höchstens 55% ausgelegt.

ACHTUNG! In diesem Gerät dürfen keine explosiven Substanzen gelagert werden, wie z. Bsp. Aerosole, die aus brennbaren Treibgasen bestehen.

SEHR WICHTIG! Das Gerät nur an das Stromnetz anschließen wenn:

- Die Stromleistung ihres Haushalts mit der am Gerät angebrachten Plakette übereinstimmt.

- Die Steckdose geerdet ist.

ACHTUNG! Bei der Außenreinigung des Geräts ist kein Wasser direkt aufzutragen.

Wenn Wasser oder Feuchtigkeit in den Stromkreis eindringen, kann dies das Gerät stark beschädigen.

■ Bei der Bodenreinigung bitte beachten, dass kein Wasser auf das Gerät gespritzt wird. Die Einhaltung dieser Regel kann das Auftreten schwerwiegender Störungen verhindern.

ACHTUNG! Verwenden Sie keine mechanischen Vorrichtungen oder sonstige Mittel, um das Abtauen zu beschleunigen. Entnehmen Sie das Eis wie in Punkt 2 (WARTUNG) empfohlen, um eine Beschädigung des Kühlkreislaufs zu vermeiden.

ACHTUNG! Die Beleuchtung darf nur vom Hersteller, Kundendienst oder Fachpersonal ausgetauscht werden.



BIZTONSÁGI ÉS ÓVINTÉZKEDÉSEK

FIGYELMEZTETÉS! A készüléket ne tegye ki közvetlen napsugárzásnak.

Klímaosztály-besorolásának megfelelően (4. osztály) a készüléket ne szerelje fel olyan helyen, ahol a hőmérséklet meghaladja a 30 °C-ot, a relatív páratartalom pedig a 55%-ot!

FIGYELEM! A készülékben tilos robbanékony anyagokat, például tűzveszélyes hajtógázokat tartalmazó aeroszolokat tárolni.

FONTOS FIGYELMEZTETÉS! A készülék elektromos csatlakoztatása előtt győződjön meg róla, hogy

■ a konnektor hálózati feszültsége megegyezik az adattáblán megadott maximális feszültséggel.

■ az elektromos csatlakoztatásra használt konnektor földelt.

FIGYELEM! A készülék külsejének tisztítására közvetlenül soha ne alkalmazzon vizet, mivel ez a nedvességgel együtt a készülék elektromos áramköreiből komoly károkat okozhat.

■ A készülék közelében elhelyezkedő padlófelület tisztításakor győződjön meg róla, hogy a készülék vízzel vagy nedvességgel nem érintkezik. Ezzel későbbi súlyos meghibásodások kerülhetnek el.

FIGYELEM! A leolvasztás felgyorsítására ne használjon mechanikai vagy egyéb eszközöket. A 2. pontban (karbantartás)leírtak szerint távolítsa el a jeget a hűtőkör megrongálása nélkül!

FIGYELEM! A világítást csak a gyártó, az értékesítés utáni ügyfélszolgálat vagy szakképzett technikusok cserélhetik ki.

3 Rens periodevis - tidsintervallet må De selv fastsætte, da det afhænger af renligheden, hvor fryseren er installeret nålene på kondensatoren ved hjælp af en børste, der ikke må være af metal, eller med lavt lufttryk. Luftsugning forårsager, at der sætter sig støv på nålene, hvilket kan foranledige alvorlige skader og/eller tab af fryserens effektivitet.

ADVARSEL! Apparatet må aldrig renses udvendigt direkte under løbende vand. Hvis der trænger vand eller fugtighed ind i det elektriske kredsløb, kan det medføre alvorlig skade på apparatet.

MEGET VIGTIGT! Når gulvet renses skal man være opmærksom på at der ikke kommer vand for tæt på apparatet. Overholdelse af denne regel kan forhindre meget alvorlige skader på apparatet.

Kun for modellerne CHV/V PN; CHV/2V PN; CHV/V DPN og CHV/2V DPN

OBS! Udstyret du har købt, er beregnet til opbevaring af frosne varer (ved temperaturer under 0°) eller til nedkøling af varer (ved temperaturer over 0°)

VIGTIGT! Udstyret leveres som standard til opbevaring af frosne varer. Agter du at bruge det til nedkøling af varer, anbefaler vi at ændring gennemføres af kvalificeret personale.

MEGET VIGTIGT! Fabrikken påtager sig intet ansvar for skader der opstår som følge af uegnet valg af apparatets driftstemperatur.

Klasse 3 fryser: Prøver på den elektriske sikkerhed blev foretaget i omgivelser med en temperaturpå +32°C±2

RU ИНСТРУКЦИЯ ПО УСТАНОВКЕ И ПОЛЬЗОВАНИЮ: 1 УСТАНОВКА МОРОЗИЛЬНОЙ КАМЕРЫ

При установке камеры в помещении должны соблюдаться следующие требования:

1 - Пол помещения должен быть выровнен в горизонтальной плоскости.
2 - Убедитесь, что к розетке будет доступ после установки прибора.
3 Поместить морозилку в сухом, проветренном помещении, на место без доступа солнечных лучей и с соблюдением соответственного расстояния от других источников тепла.. Расстоянии от стен должно быть не менее 15 см.

4 Для нормальной работы камеры нужно - обеспечить циркуляцию воздуха вокруг морозилки и не закрывать вентиляционную решётку.

5 - Перед включением прибора в сеть:

- удостоверьтесь, что напряжение и частота, указанные в табличке технических данных, соответствуют параметрам вашей домашней электрической сети.
- Розетка электрической сети должна быть заземлена.

В случае сомнений обратитесь к квалифицированному электрику.

Помните! Изготовитель снимает с себя всякую ответственность в случае несоблюдения вышеуказанных правил техники безопасности.

2 ПРАВИЛА ПОЛЬЗОВАНИЯ

2.1 - ПАНЕЛЬ УПРАВЛЕНИЯ

Панель управления расположена в нижнем углу справа на лицевой стороне морозильной камеры.

Обратите внимание:

1 гулятор температуры электрический ре, который контролирует температуру внутри прибора.

Если Вы хотите поменять внутреннюю температуру прибора нужно:

Разблокировка клавиатуры. , нажмите одновременно кнопки ▲ и ▼ удерживая их пока дисплей не покажет слово **Pon** .

После, нажмите на кнопку **SET** пока Led °C (3) не замигает на дисплее. После этого уже можно изменять температуру повышая или понижая её внутри прибора.

Кнопки ▲ и ▼

Для завершения процесса нажмите кнопки **SET** и led °C (3) пока дисплей не запомнит заданную температуру. Для безопасности держите клавиатуру заблокированной. Для этого, нажмите одновременно кнопки ▲ и ▼ пока на дисплее не появится **PoF**.

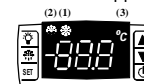

Led (1) Горит прибор в рабочем состоянии // Не горит прибор выключен.
Led (2): горит - происходит автоматическая оттайка
(Только для моделей D и D-PN)

2.2 ПЕРЕД ИСПОЛЬЗОВАНИЕМ

Перед пуском камеры в работу следует:

- 1 - Промыть внутреннюю и внешнюю поверхности камеры теплой водой с нейтральными средствами, ополоснуть и просушить.
- 2 Только сейчас можно включать морозильную камеру.

NOTA BENE! Durante la pulizia del pavimento, assicurarsi sempre che l'apparecchio non venga a contatto con l'acqua. Il rispetto di questa regola può evitare la comparsa di guasti gravi.

Solo per mod. CHV/V PN; CHV/2V PN; CHV/V DPN; CHV/2V DPN

NOTA! L'apparecchio acquistato serve per conservare alimenti congelati (temperature negative) o per raffreddare alimenti (temperature positive).

ATTENZIONE: L'apparecchio è impostato in fabbrica come conservatore di alimenti congelati. Qualora si desideri impostarlo come refrigeratore di alimenti, si raccomanda di rivolgersi a personale qualificato.

MOLTO IMPORTANTE: La fabbrica non si assume nessuna responsabilità per danni derivanti da problemi connessi alla scorretta selezione della temperatura di funzionamento dell'apparecchio.

Le prove elettriche di funzionamento sono state effettuate ad una temperatura ambientale di funzionamento di 32°C +/- 2.

DK INSTALLATIONS- OG BRUGSANVISNING 1 INSTALLATION AF DYBFRYSER

Ved installation af dybfryseren bør følgende forholdsregler overholdes:

- 1 Gulvbelægningen bør være fuldstændig jævn, således at fryseren kommer til at stå plant.
- 2 Dybfryseren bør stå således, at der er let og hurtig adgang til stikkontakten.
- 3 For at fryseren kan fungere normalt, er det nødvendigt, at den står i et luftigt område uden direkte sollys eller anden varmekilde. Afstanden til væggen eller møbler i nærheden bør være min. 15 cm.
- 4 Dybfryseren, som De har købt, fungerer normalt, på grund af den forcerede ventilation, som den er udstyret med. Hvis luftcirkulationen gennem side og baggitrene bliver obstrueret, kan det kompromitere Deres fryseres normale funktion.
- 5 Dybfryseren bør først tilsluttes strømmen efter følgende er undersøgt:
 - at strømstyrken i Deres hus er den samme som angivet på det lille metalskilt med tekniske specifikationer
 - at Deres stikkontakt har jordforbindelse.

Hvis i tvivl, så tilkald en elektriker.



Husk på at fabrikanten ikke kan gøres ansvarlig for skader, hvis ovennævnte ikke er blevet overholdt.

2 BRUG AF DERES DYBFRYSER



2.1 BRUG AF KOMANDO PANELET



Komando panelet befinder sig foran i nederste højre hjørne.



Kig godt på det og så vil De se:

1 kontakt med to positioner, ( / ) hvis funktion er at tænde eller slukke for belysningen indeni fryseren.

1 elektronisk temperatur kontrol, som kontrollerer gennemsnitstemperaturen i fryseren. Hvis De ønsker at ændre gennemsnitstemperaturen i Deres fryser, foretag følgende:

Ophæv blokeringen ved at trykke samtidig på knapperne  og  indtil ordet **Pon** dukker op på skærmen.

Tryk derefter på knappen **SET** indtil °C LED'en (3) begynder at blinke på skærmen. Nu kan De enten øge eller mindske gennemsnitstemperaturen i fryseren ved at trykke på knapperne  og .

Efter at have angivet den nye gennemsnitstemperatur tryk igen på knappen **SET**. °C LED'en (3) slukkes og tallet er blevet gemt i hukommelsen. Af sikkerhedsgrunde råder vi Dem til altid at have knappen blokeret. Dette gøres ved at trykke samtidigt på knapperne  og  indtil ordet **PoF** dukker op.



Led anvisning (1):
Tændt fryseren er tændt Slukket fryseren er ikke tændt.
Led anvisning (2): tændt - den automatiske afslutnings cyklus er igang
(Kun for modellerne CHV/V D, CHV/2V D, CHV/V DPN et CHV/2V DPN)

2.2 NEDFRYSNING AF FØDEVARER

Før produkterne lægges i fryseren bør De huske på følgende:

- 1 Tør fryseren af indvendigt med en fugtig klud for at fjerne eventuelt støv. Tør derpå efter med en tør klud.
- 2 **Først nu bør De tilslutte fryseren. Stik stikket i stikkontakten og vent indtil fryseren automatisk sætter i gang.**
- 3 Lad fryseren fungere tom i ca. 4 timer.
- 4 Pak varerne, der skal fryses, i dertil beregnet plast film, eller i poser eller bokse, som lukker tæt.
- 5 Efter at have udført de 4 ovennævnte ting, lægges varerne i fryseren helst nærmest væggene og under målstregen, som ses på bagvæggen indeni fryseren.

3 VEDLIGEHOLDELSE

Inden De foretager Dem noget for at vedligeholde fryseren, skal stikket tages ud.

- 1 Når De vil gøre fryseren ren indvendig, bør De benytte Dem af det indvendige afløb, som befinder sig i venstre side.
- 2 Fjern isen på væggene med den lille skovl, som De har fået leveret sammen med fryseren. Skrab af og til isen af, der danner sig på væggene. Lad aldrig isen blive tykkere end 5 mm.

Information! Hvis De vil fjerne rimen der samler sig på bagvæggen i CHV modellen, benyt den manuelle afrimning som apparater er udstyret med. Til det formål hold kontrolknappen  nede i 3 sekunder indtil LED'en (2) tændes. Vent 15 minutter, hvorefter den ansamlende is let kan fjernes ved hjælp af den lille skovl.

Advarsel! Denne option gælder udelukkende for CHV/V D, CHV/2V D, CHV D PN, og CHV/2VD PN modellen.



MISURE DI SICUREZZA E PRECAUZIONE

ATTENZIONE! Non esporre l'apparecchio direttamente ai raggi del sole.

In base alla sua classe climatica (classe 4), si raccomanda di non installare l'apparecchio in ambienti con temperatura superiore ai 30°C e umidità relativa maggiore del 55%.

ATTENZIONE! Non conservare sostanze esplosive come spray con propellenti infiammabili all'interno dell'apparecchio.

NOTA BENE! Prima di connettere quest'apparecchiatura all'alimentazione, si assicuri che:

- il voltaggio indicato sulla targhetta corrisponde al voltaggio del suo locale.
- La presa principale è dotata di messa a terra.

ATTENZIONE! Per pulire la parte esterna dell'apparecchio, non versarvi direttamente acqua. La presenza d'acqua o di umidità all'interno del circuito elettrico può danneggiare gravemente l'apparecchio.

■ Durante la pulizia del pavimento, assicurarsi sempre che l'apparecchio non venga a contatto con l'acqua. Il rispetto di questa regola può evitare la comparsa di guasti gravi.

ATTENZIONE! Non utilizzare dispositivi meccanici o altri mezzi per accelerare il processo di scongelamento. Eliminare il ghiaccio come si raccomanda al punto 2, (Manutenzione) per evitare danni al circuito di refrigerazione.

ATTENZIONE! L'impianto d'illuminazione deve essere sostituito esclusivamente dal fabbricante, dal servizio post-vendita o da personale tecnico specializzato.



FORSIGTIGHEDS- OG SIKKERHEDSFORANSTALTNINGER

FORSIGTIG! Udsæt ikke apparatet for direkte sollys.

I overensstemmelse med apparatets klimaklasse (Klasse 4), må det ikke installeres i omgivelser, hvor temperaturen er over 30° C og den relative luftfugtighed over 55 %.

ADVARSEL! Ikke opbevare eksplosive stoffer i apparatet, så som spraydåser indeholdende eksplosive drivmidler

MEGET VIGTIGT! Dybfryseren bør først tilsluttes strømmen efter følgende er undersøgt:

- at strømstyrken i Deres hus er den samme som angivet på det lille metalskilt med tekniske specifikationer
- At Deres stikkontakt har jordforbindelse.

ADVARSEL! Apparatet må aldrig renses udvendigt direkte under løbende vand. Hvis der trænger vand eller fugtighed ind i det elektriske kredsløb, kan det medføre alvorlig skade på apparatet.

■ Når gulvet renses skal man være opmærksom på at der ikke kommer vand for tæt på apparatet. Overholdelse af denne regel kan forhindre meget alvorlige skader på apparatet.

VIGTIGT! Benyt ikke mekaniske udstyr eller andre midler til at fremskynde afisningen. For at undgå skader på kølesystemet bør isen fjernes som anbefalet i punkt 2 (Vedligeholdelse)

VIGTIGT! Belysningen bør kun udskiftes af fabrikanten, eftersalgsservice eller specialiseret teknisk personale.



МЕРЫ ПРЕДОСТОРОЖНОСТИ И БЕЗОПАСНОСТИ

ПОМНИТЕ! Не подвергайте прибор длительному воздействию прямых солнечных лучей.

Климатический класс 4 холодильника - Не устанавливайте холодильник в местах где температура окружающей среды превышает 30 ° C и где относительная влажность 55%

ВНИМАНИЕ! Не храните в холодильнике воспламеняющиеся вещества и горючие газы-вытеснители (например аэрозоли).

ОЧЕНЬ ВАЖНО! Перед включением прибора в сеть:

■ Удостоверьтесь, что напряжение и частота, указанные в табличке технических данных, соответствуют параметрам вашей домашней электрической сети.

■ Розетка электрической сети должна быть заземлена.

ПОМНИТЕ! Предохраняйте камеру от воды и влажности так как это может серьезно повредить Ваш прибор. Мойте морозилку влажной губкой.

■ Помещение где установлен прибор должно быть всегда сухим и чистым.

ВНИМАНИЕ! Не используйте механические приспособления или другие средства для ускорения процесса размораживания.

Удаляйте лед так, как это рекомендовано в пункте 2 (уход и очистка), чтобы избежать сбоев в работе системы охлаждения.

3. osztályba tartozó készülék: az elektromos biztonsági ellenőrzést a működéshez szükséges 32±2 °C hőmérsékleten végezték

IT MANUALE D'ISTRUZIONI

1- INSTALLAZIONE DEL SUO FREEZER

E' bene tener presente le seguenti precauzioni quando installa il nuovo freezer:

- 1- Il pavimento deve essere perfettamente piano perché la base del freezer sia livellata e ferma.
- 2- La macchina dovrebbe essere posizionata in modo da permettere l'accesso rapido e semplice alla spina.
- 3- Per ottenere le migliori prestazioni dal suo freezer, è importante che la macchina non resti a diretto contatto con la luce del sole, o installata vicino ad una fonte di calore. Essa dovrebbe essere posizionata ad una distanza minima di 15cm dal muro o dalla mobilia.
- 4- Il congelatore che avete appena comprato, è dotato di un sistema ad aria forzata. Tuttavia, elementi quali le pareti o parti di mobilia che potrebbero eventualmente ostruire la circolazione dell'aria (attraverso la griglia della parte posteriore e del lato) potrebbero danneggiare le normali prestazioni della macchina.
- 5- Prima di connettere quest'apparecchiatura all'alimentazione, si assicurarsi che:
 - il voltaggio indicato sulla targhetta corrisponde al voltaggio del suo locale.
 - la presa principale è dotata di messa a terra.

Se dovesse avere altri dubbi, chieda al suo rivenditore o si rivolga ad un elettricista locale autorizzato. Si ricordi che il fornitore non sarà ritenuto responsabile in seguito alla non osservanza di queste istruzioni.

2 - Come utilizzare il suo freezer:

2.1-FUNZIONAMENTO DEL PANNELLO DI CONTROLLO.

Il pannello di controllo è posizionato nell'angolo destro inferiore del suo congelatore.

Lo guardi e vedrà:

1 centralina elettronica della temperatura che ha la funzione di controllo della temperatura di media all'interno del freezer.

Se volete cambiare questa temperatura all'interno del freezer dovete procedere come segue:

Premere i tasti **▲** e **▼** simultaneamente fino a che compare la parola **PoN**.

In seguito premere il tasto **SET** finché il LED **°C** (3) non cominci a lampeggiare sul display.

Potete ora cambiare la temperatura, premendo i tasti **▲** e **▼** per diminuire o aumentare la temperatura.

Una volta inserito il nuovo valore, cliccare nuovamente sul tasto **SET**. Il LED **°C** (3) diventerà fisso e il valore verrà salvato in memoria.

Per ragioni di sicurezza raccomandiamo di tenere sempre il pannello comandi bloccato.

Premere simultaneamente ancora una volta i tasti **▲** e **▼** fino a che la parola **PoF** viene visualizzata.



Indicazioni del led (1):

Con segnale luminoso - il freezer e' in funzionamento Senza segnale luminoso - il freezer e'spento

Indicazioni del led (2):

Con segnale luminoso - in sbrinamento automatico (Solo CHV/V D, CHV/2V D, CHV/V DPN e CHV/2V

2.2 -CONSERVAZIONE DEGLI ALIMENTI

Prima di cominciare a conservare degli alimenti nel suo congelatore, le consigliamo di prendere le seguenti precauzioni:

1- Pulisca le pareti interne con un panno umido, utile per rimuovere la polvere che può accumularsi al suo interno.

2-Solo adesso è possibile accendere il congelatore. Inserire la spina nella presa di alimentazione e aspettare finché l'apparecchio non si avvii automaticamente.

3- lasci che il suo congelatore funzioni a vuoto per circa 4 ore.

4- avvolga in pellicola gli alimenti che desidera congelare oppure li metta in sacchetti o in contenitori di plastica ben chiusi.

5- dopo aver preso queste 4 precauzioni fondamentali, disponga gli alimenti nel congelatore, preferibilmente vicino le pareti del freezer e sotto la linea di carico impressa nella parete interna.

3 - MANUTENZIONE

Prima delle operazioni di manutenzione, disconnetta la presa dall'alimentazione principale.

1- sempre che desiderate pulire il congelatore interno, dal lato anteriore sinistro sul fondo del vostro congelatore c'è il tappo di scolo, dovete estrarre il tappo e girare la freccia verso il basso, verso lo scolo.

2- rimuova il ghiaccio che si sviluppa sulle pareti del congelatore, con il raschietto adatto che è fornita con il freezer. Lei non dovrebbe mai lasciare che lo spessore del ghiaccio superi i 5mm.

Informazione! Ogni qualvolta si voglia ritirare il ghiaccio formatosi sulla parete posteriore del modello CHV, servirsi dell'apposita funzione di sbrinamento manuale. A tale scopo, premere per 3 secondi il tasto  del regolatore finché non si accenda il LED (2). Aspettare 15 minuti e in seguito ritirare il ghiaccio accumulato con l'ausilio della paletta.

Attenzione! Questa opzione è valida solo per il modello CHV/V D, CHV/2V D, CHV/V DPN e CHV/2V DPN.

3- le alette del condensatore dovrebbero essere pulite a intervalli di tempo che dovrebbero essere stabiliti da lei secondo lo stato di pulizia all'installazione dell'apparecchiatura.

Per questa operazione di pulizia dovrebbe essere usata una spazzola non metalica o un leggero getto d'aria. Si assicurarsi una corretta ventilazione per evitare degli accumuli di polvere sulle alette del condensatore, che possono causare seri malfunzionamenti e/o perdita di efficienza dell'apparecchiatura.

ATTENZIONE! Per pulire la parte esterna dell'apparecchio, non versarvi direttamente acqua. La presenza d'acqua o di umidità all'interno del circuito elettrico può danneggiare gravemente l'apparecchio.

HU ÜZEMBE HELYEZÉSI ÉS HASZNÁLATI UTASÍTÁS:

1 A MÉLYHŰTŐ ÜZEMBE HELYEZÉSE

A mélyhűtő üzembe helyezésekor vegye figyelembe a következő előírásokat:

- 1- A zavartalan működés érdekében győződjön meg arról, hogy a készülék vízszintesen áll, és a lábak között nincs szintkülönbség.
 - 2- A készüléket úgy kell elhelyezni, hogy a hálózati csatlakozó könnyen hozzáférhető legyen.
 - 3- A készülék megfelelő szellőzésű helyiségben, napfénytől és egyéb hőforrásoktól távol tartandó. A készülék és a fal, illetve a hozzá legközelebb elhelyezkedő bútorok között hagyjunk legalább 15 cm távolságot.
 - 4- A mélyhűtő rendeltetészerű működését beépített szellőzőrendszer biztosítja. A készülék hátsó felén található rács lefedése működésbeli zavarokat okozhat.
 - 5- A készülék elektromos csatlakoztatása előtt győződjön meg róla, hogy
 - a konnektor hálózati feszültsége megegyezik az adattáblán megadott maximális feszültséggel.
 - az elektromos csatlakoztatásra használt konnektor földelt.A leirtakkal kapcsolatos kérdéseivel forduljon szakemberhez.
- Ne feledje, a gyártó a nem rendeltetészerű használatból eredő meghibásodásért nem vállal felelősséget.

2 - A MÉLYHŰTŐ HASZNÁLATA

2.1- A KEZELŐEGYSÉG HASZNÁLATA

A kezelőegység a készülék elülső oldalának jobb alsó sarkában helyezkedik el. Részai a következők:

1 darab kétállású kapcsoló, () amely a belső világítás be- és kikapcsolására szolgál.

A készülék beleszabályozott mért átlaghőmérsékletet a hőmérséklet-szabályozó elektronikus termosztáttal szabályozható.

Amennyiben a belső átlaghőmérsékletet változtatni kívánja, tegye a következőt:

Távolítsa el a billentyűzárát. A (▲) és a (▼) billentyűk egyszerre történő nyomva tartása közben várjon, amíg a kijelzőn megjelenik az **Pon** felirat.

Ezt követően tartsa nyomva a **SET** billentyűt egészen addig, amíg a led **5C (3)** villogni kezd.

Ekkor a (▲) és a (▼) billentyűk segítségével, az értékek növelésével, illetve csökkentésével beállíthatja a készülék belsejében kívánt hőmérsékletet.

A kívánt új érték kiválasztása után ismételtlen nyomja meg a **SET** billentyűt. Az érték tárolását követően a

5C (3) led villogása megszűnik. Biztonsági okokból tanácsos a billentyűzárát zárva tartani. Ennek érdekében az **PoF** kijelzőn való megjelenéséig ismételtlen tartsa nyomva egyszerre a (▲) és a (▼) billentyűt.



Led (1) : Világít a készülék üzemel // Elalszik - a készülék ki van kapcsolva
Led (2) jelzése: világít automatikus felolvasztás esetén
(Kizárólag a CHV/V D, CHV/2V D, CHV/V DPN és CHV/2V DPN modellek esetén)

2.2- AZ ÉLELMISZEREK ELHELYEZÉSE

Mielőtt az élelmiszereket a mélyhűtőbe helyezné,

- 1- a készülék belsejét portalanítás céljából előbb vizes, majd száraz ruhával törölje ki.
- 2- Csak most kapcsolja be a fagyasztót. Helyezze a csatlakozót a dugaszolóaljzatba. Ezt követően a készülék automatikusan elindul.
- 3- A készüléket körülbelül 4 órán keresztül üresen kell üzemeltetni.
- 4 A mélyhűtőben tárolandó élelmiszereket műanyagfóliába, zacskóba vagy jól zárható dobozokba csomagolja.
- 5- Az első 4 utasítás végrehajtása után az élelmiszereket lehetőleg a készülék falához közel, a hűtő belsejében látható szintjelző vonal alatt helyezze el.

3 - KARBANTARTÁS

Mielőtt megkezdene bármilyen karbantartási művelet végzését, kapcsolja ki a készüléket.

- 1- A mélyhűtő belsejének tisztítása esetén használhatja a készülék bal alsó oldalának elülső részén található lefolyót.
- 2- A készülék oldalán képződött jeget a mellékelt speciális lapáttal rendszeresen távolítsa el. A jég vastagsága ne haladja meg az 5 mm-t.
Fontos! Amennyiben el kívánja távolítani a jeget a CHV modell hátfaláról, ezt a készüléken található kézi olvasztás funkció alkalmazásával érheti el. Tartsa benyomva a szabályzó gombot 3 másodpercen keresztül, egészen a led (2) gomb kigyulladásáig. Várjon 15 másodpercet, majd a lapát segítségével távolítsa el a felgyülemlett jeget.

Figyelem! Ez az opció csak a CHV/V D; CHV/2V D; CHV/V DPN és CHV/2V D PPN modell esetén áll rendelkezésre.

- 3- A kondenzátor rácsát a készülék tárolási helyének függvényében az Ön által meghatározott rendszerességgel kefével (ne legyen fémből) vagy alacsony nyomású levegővel tisztítsa meg. A levegő ezen a helyen történő beáramlásának hatására a rácsra felhalmozódott por meghibásodáshoz vagy a készülék teljesítményének csökkenéséhez vezethet.

FIGYELEM! A készülék külsejének tisztítására közvetlenül soha ne alkalmazzon vizet, mivel ez a nedvességgel együtt a készülék elektromos áramköreiből komoly károkat okozhat.

FONTOS! A készülék közelében elhelyezkedő padlófelület tisztításakor győződjön meg róla, hogy a készülék vízzel vagy nedvességgel nem érintkezik. Ezzel későbbi súlyos meghibásodások kerülhetnek el.

Kizárólag a CHV/V PN; CHV/2V PN; CHV/V D PN; CHV/2V D PPN modellek esetén

FIGYELEM! Az ön által vásárolt készülék fagypon alatti hőmérsékleten fagyasztóként, fagypon feletti hőmérsékleten pedig hűtőként üzemel.

VIGYÁZAT! Hiba következtében a gyárból valamennyi készülék fagyasztó-módba állítva kerül ki. A készülék hűtő-módba való átváltáshoz hívjon szakembert!

FONTOS FIGYELMEZTETÉS! A gyár az esetleges helytelen üzemelési hőmérséklet kiválasztásából fakadó károkat nem vállal felelősséget.



안전과 예방 규정

주의! 태양 직사광선에 노출되는 곳에 설치하지 마십시오.
■ 기후(분류 4)에 따라, 섭씨 30도, 상대습도 55% 이상이 되는 환경에 기기를 설치하지 마십시오.
주의! 기기를 화염성 압축 가스통 등과 함께 놓지 마십시오.

매우 중요! 전원장치(콘센트)는 아래 사항을 준수해 주세요.
■ 설치 장소의 전압은 기기 사양 안내판에 표시된 전압과 일치해야 합니다.
■ 전원장치(콘센트)는 접지 설비를 갖추고 있어야 합니다.

주의! 기기의 외부를 청소해야 하는 경우, 물이 직접 기기에 닿지 않도록 하십시오. 전자 회로가 물이나 습도에 노출되는 경우 기기에 심각한 손상을 가져올 수 있습니다.
■ 바닥 청소시, 물이 기기에 닿거나 튀지 않도록 주의하십시오. 이 사항에 부주의할시 심각한 고장 사유가 됩니다.

주의! 제상(성에제거)을 위해서 다른 기계나 장비를 사용하지 마십시오. 냉각 순환기의 손상을 방지하기 위해 유지관리 안내(3항)를 따라 주시기 바랍니다.

주의! 내부 조명등은 제조사의 애프터서비스(A/S)나 전문기사를 통해서 교체하셔야 합니다.

Controlador Alternativo DANFOSS AK100

Alternative Controller DANFOSS AK100

Alternative Controller DANFOSS AK100

Contrôleur Alternative DANFOSS AK100

Contrôleur Alternative DANFOSS AK100

Temperatuurcontroller Alternatieve DANFOSS AK100

Αναπληρωματικό ηλεκτρική DANFOSS AK100

Elektronische Alternatieve DANFOSS AK100

대체 온도 조절기 DANFOSS AK100



<p>Ajustar a temperatura de corte</p> <ol style="list-style-type: none"> 1. Clicar botão central para visualizar valor atual 2. Clicar nos botões alto e baixo para modificar o valor. 3. Clicar no botão central para confirmar o novo valor. 	<p>Instellen setpoint</p> <ol style="list-style-type: none"> 1. Druk op de middelste toets tot het setpoint zichtbaar wordt 2. Verander het setpoint met de bovenste of onderste toets. 3. Druk nogmaals op de middelste toets om de instelling op te slaan. 	<p>Temperatur einstellen</p> <p>Die mittlere Taste betätigen, bis der Temperatursollwert angezeigt wird</p> <ol style="list-style-type: none"> 2. Die obere oder die untere Taste betätigen um einen neuen Wert einzustellen 3. Die mittlere Taste betätigen um den Einstellvorgang abzuschließen
<p>SET Temperature</p> <ol style="list-style-type: none"> 1. Push the middle button until the temperature value is shown 2. Push the upper or the lower button and select the new value 3. Push the middle button to select the setting. 	<p>Ρύθμιση ελεγκτή θερμοκρασίας</p> <ol style="list-style-type: none"> 1. Πατήστε το κεντρικό κουμπί για να δείτε την τρέχουσα θερμοκρασία. 2. Πατήστε το άνω και κάτω κουμπί για να ρυθμίσετε τη θερμοκρασία. 3. Πατήστε το κεντρικό κουμπί για να επιβεβαιώσετε τη νέα θερμοκρασία. 	<p>Indstille temperaturen</p> <ol style="list-style-type: none"> 1. Tryk på den midterste knap hvorefter temperaturindstillingen vises 2. Tryk på den øverste eller den nederste knap og indstil den nye værdi 3. Tryk på den midterste knap for at gemme indstillingen.
<p>Ajustar la temperatura de corte</p> <ol style="list-style-type: none"> 1. Pulsar el botón central para ver el valor actual. 2. Pulsar los botones alto y bajo para modificar el valor. 3. Pulsar el botón central para confirmar el nuevo valor. 	<p>Réglage de la température</p> <ol style="list-style-type: none"> 1. Appuyez sur le bouton médian jusqu'à apparition de la valeur de température. 2. Appuyez sur le bouton supérieur ou inférieur pour chercher la nouvelle valeur. 3. Appuyez sur le bouton médian pour terminer le réglage. 	<p>온도 설정</p> <ol style="list-style-type: none"> 1. 지금 설정되어 있는 온도 값이 나타나도록 가운데 버튼을 누르십시오. 2. 윗 버튼 혹은 아래 버튼을 눌러 원하는 새로운 온도 값으로 변경해 주십시오. 3. 가운데 버튼을 다시 눌러서 새로 설정한 값을 저장합니다.

Sonnenstrahlen geschützt sowie von jeder anderen Hitzequelle entfernt, platziert wird. Der Mindestabstand zu nahestehenden Wänden und Möbeln beträgt 15 cm.

4 - Das von Ihnen erworbene Gerät verdankt seine gute Leistung der Zwangsventilation mit der es ausgestattet ist. Das Blockieren der Gitter an der Rückseite und an den Seiten kann die normale Funktionsfähigkeit des Gerätes beeinträchtigen.

5 - Das Gerät nur an das Stromnetz anschließen wenn:

- Die Stromleistung ihres Haushalts mit der am Gerät angebrachten Plakette übereinstimmt.
- Die Steckdose geerdet ist.

Bei Zweifel fragen Sie Ihren Elektriker.

Wir erinnern daran, dass der Hersteller keine Haftung für Schäden übernimmt, die durch die Nichtbeachtung dieser Punkte entstehen.

2 - Benutzung Ihres Gefrierschranks

2.1 - Gebrauch der Kontrollblende

Die Kontrollblende befindet sich unten rechts auf der Vorderseite Ihres Geräts.

Bei aufmerksamer Betrachtung bemerken Sie:

1 elektronische Temperatursteuerung, die der Kontrolle der durchschnittlichen Innentemperatur ihres Geräts dient. Falls Sie die durchschnittliche Betriebstemperatur ihres Geräts ändern möchten, gehen Sie bitte folgendermaßen vor: Entriegeln Sie die Tastatur, indem Sie die Tasten und gleichzeitig gedrückt halten, bis **Pon** auf der Anzeige sichtbar wird. Daraufhin halten Sie die Taste **SET** gedrückt, bis die LED **°C (3)** auf der Anzeige blinkt. Dann kann die durchschnittliche Innentemperatur des Geräts mit Hilfe der Tasten und erhöht oder verringert werden. Sobald der neue Wert eingestellt ist, drücken Sie erneut auf die Taste **SET**, worauf die LED **°C (3)** ausgeht und der Wert gespeichert wird. Aus Sicherheitsgründen empfehlen wir, die Tastatur immer zu verriegeln, daher sollten die Tasten und erneut gleichzeitig gedrückt werden, bis **PoF** auf der Anzeige sichtbar wird.



LED-Anzeige (1): An das Gerät ist in Betrieb // Aus das Gerät ist außer Betrieb
 LED-Anzeige (2): An das Gerät ist im automatischen Abtauzyklus
 (Nur für die Modelle CHV/V D, CHV/2V D, CHV/2V DPN und CHV/2V DPN)

2.2 Verstauen der Nahrungsmittel

Bevor Sie Nahrungsmittel in den Gefrierschrank unterbringen, sollten Sie folgendes beachten:

- 1 - Reinigen Sie das Innere mit einem feuchten Tuch, um eventuell angesammelten Staub zu entfernen und gehen Sie anschließend mit einem trockenen Tuch nach.
- 2 - **Erst jetzt darf Ihr Gefrierschrank eingeschaltet werden. Stecken Sie den Stecker in die Steckdose und warten Sie ab, bis das Gerät automatisch startet.**
- 3 - Lassen Sie das Gerät 4 Stunden im leeren Zustand laufen.
- 4 - Packen Sie die Lebensmittel in geeignete Plastikfolie, Plastiktüten oder andere verschließbare Behälter.
- 5 - Nach Berücksichtigung dieser 4 Punkte verstauen Sie die Nahrungsmittel nun im Gefrierschrank, am besten nahe an den Wänden und möglichst unterhalb der im Inneren gekennzeichneten maximalen Füllmenge des Geräts.

3 Wartung

Vor jeglicher Wartung das Gerät von der Stromquelle trennen.

- 1 Immer wenn Sie das Innere des Geräts säubern möchten, können Sie den vorhandenen Abfluss benutzen, indem sie den Stöpsel auf der linken Unter- und Vorderseite des Gefrierschranks lösen.
- 2 Um das Eis von den Wänden zu entfernen benutzen Sie die mitgelieferte Schaufel. Entfernen Sie das angesammelte Eis regelmäßig und lassen Sie dieses nie eine Dicke von über 5mm überschreiten.

Information! Wenn Sie das Eis, das sich an der Rückwand des Modells CHV bildet, entfernen wollen, bedienen Sie sich der manuellen Abtaufunktion, mit der das Gerät ausgestattet ist. Dazu betätigen Sie 3 Sekunden lang die Taste der Steuerung, bis die LED-Anzeige (2) aufleuchtet. Nach 15 Minuten können Sie das Eis mit Hilfe des Schaufelchens entfernen.

Achtung! Nur das Modell CHV/V D; CHV/2V D; CHV/V DPN und CHV/2V DPN bietet diese Option.

3 Je nach Sauberkeit der Aufstellumgebung sind - in von Ihnen festzulegenden Zeitabständen - die Rippen des Kondensators mit Hilfe einer nichtmetallischen Bürste oder Niederdruckluft zu reinigen. Die dort angesaugte Luft führt zu einer Staubablagerung an den Rippen, die womöglich schwere Betriebsstörungen und/oder Leistungsverluste ihres Geräts zur Folge haben könnten.

ACHTUNG! Bei der Außenreinigung des Geräts ist kein Wasser direkt aufzutragen. Wenn Wasser oder Feuchtigkeit in den Stromkreis eindringen, kann dies das Gerät stark beschädigen.

SEHR WICHTIG! Bei der Bodenreinigung bitte beachten, dass kein Wasser auf das Gerät gespritzt wird. Die Einhaltung dieser Regel kann das Auftreten schwerwiegender Störungen verhindern.

Nur für die Modelle CHV/V PN; CHV/2V PN; CHV/V DPN; CHV/2V DPN

HINWEIS: Das erworbene Gerät kann sowohl im negativen Temperaturbereich als Tiefkühlanlage, als auch im positiven Temperaturbereich als Kühlanlage eingesetzt werden.

ACHTUNG: Ab Werk ist die Anlage grundsätzlich auf den Tiefkühlbetrieb eingestellt. Es wird empfohlen, die eventuelle Umstellung auf den Kühlbetrieb von qualifiziertem Personal durchführen zu lassen.

SEHR WICHTIG: Der Hersteller übernimmt keine Verantwortung für Schäden in Folge von Störungen, die von einer unkorrekten Auswahl der Betriebstemperatur der Anlage herrühren.

Apparat Klasse 3: Elektrische Sicherheitstests worden an eine Umgebungstemperatur von 32 ±2 Durchgeführt.

Παρατηρώντας προσεχτικά θα δείτε:

1 ηλεκτρονικός ελεγκτής θερμοκρασίας, λειτουργία του οποίου είναι ο έλεγχος της μέσης εσωτερικής θερμοκρασίας της συσκευής. Εάν επιθυμείτε ν' αλλάξετε τη μέση εσωτερική θερμοκρασία λειτουργίας της συσκευής σας, ακολουθήστε τα παρακάτω βήματα: Κλειδώστε το πληκτρολόγιο, πιέζοντας ταυτόχρονα τα πλήκτρα **▲** και **▼** μέχρι να εμφανιστεί η λέξη **Pan** στον πίνακα. Στη συνέχεια, πιέστε το πλήκτρο **SET** μέχρι ο φωτεινός δείκτης **IC (3)** ν' αρχίσει να αναβοσβήνει στον Πίνακα. Αυτή τη στιγμή μπορείτε ν' αλλάξετε τη μέση εσωτερική θερμοκρασία της συσκευής σας αυξάνοντας ή μειώνοντας τις αξίες, χρησιμοποιώντας τα πλήκτρα

▲ και **▼**. Αφού τοποθετήσετε τη νέα αξία, πιέστε εκ νέου το πλήκτρο **SET**, ενώ ο φωτεινός δείκτης **IC (3)** θα σταθεροποιηθεί, διατηρώντας τη νέα αξία. Για λόγους ασφαλείας, συνιστούμε πάντα να έχετε το πληκτρολόγιο κλειδωμένο. Για το λόγο αυτό, πιέστε και πάλι τα πλήκτρα **▲** και **▼** ταυτόχρονα, μέχρι να εμφανιστεί η ένδειξη **PoF** στον πίνακα.



Ένδειξη του φωτεινού δείκτη (1):
Αναμένο η συσκευή λειτουργεί. // Σβησμένο η συσκευή δε λειτουργεί.
Ένδειξη του φωτεινού δείκτη (2): αναμένο σε αυτόματο κύκλο απόψυξης (μόνο για τα μοντέλα CHV/V D, CHV/2V D, CHV/V DPN, CHV/2V DPN).

2.2.ΤΟΠΟΘΕΤΗΣΗ ΤΩΝ ΤΡΟΦΙΜΩΝ

Πριν τοποθετήσετε τα τρόφιμα στον καταψύκτη, πρέπει να λάβετε υπόψη τα εξής:

1 Καθαρίστε το εσωτερικό με ένα υγρό πανί, για να σκουπίσετε τη σκόνη που τυχόν υπάρχει. Στη συνέχεια, περάστε ξανά, με στεγνό πανί.

2. - Μόνο αυτή τη στιγμή μπορείτε να συνδέσετε τον καταψύκτη. Τοποθετήστε το καλώδιο στην πρίζα και περιμένετε μέχρι να ξεκινήσει αυτόματα.

3 Αφήστε τον καταψύκτη να λειτουργήσει άδειος, για τέσσερις περίπου ώρες.

4 Τυλίξτε τα τρόφιμα που έχετε σκοπό να καταψύξετε με κατάλληλη πλαστική μεμβράνη ή τοποθετήστε τα σε σακούλες ή κουτιά που είναι κλεισμένα καλά.

5 Μετά από αυτά τα τέσσερα απαραίτητα βήματα, τοποθετήστε τα τρόφιμα στο εσωτερικό του καταψύκτη, κατά προτίμηση κοντά στα τοιχώματα και κάτω από την ενδεικτική γραμμή που είναι χαραγμένη στο εσωτερικό τοίχωμα της συσκευής σας.

3 - ΣΥΝΤΗΡΗΣΗ

Πριν επιχειρήσετε τη συντήρηση του καταψύκτη, θα πρέπει να τον αποσυνδέσετε από την πρίζα.

1 Κάθε φορά που θέλετε να καθαρίσετε το εσωτερικό του καταψύκτη σας, μπορείτε να χρησιμοποιήσετε τη σήραγγα διοχετεύσεως νερών, σπρώχνοντας το καπάκι που υπάρχει στην κάτω αριστερή πλευρά του καταψύκτη σας.

2 Αφαιρέστε τον πάγο από τα τοιχώματα. Με το ειδικό φτυαράκι που συνοδεύει τον καταψύκτη σας ξύστε κατά διαστήματα τον πάγο που έχει συγκεντρωθεί στα τοιχώματα. Μην αφήσετε ποτέ να μαζευτεί στρώμα πάγου μεγαλύτερο από 5 εκατοστά.

Πληροφορίες! Κάθε φορά που θέλετε ν' αφαιρέσετε τον πάγο που συσσωρεύεται στο πίσω τοίχωμα του μοντέλου CHV, χρησιμοποιήστε την απόψυξη με την οποία είναι εξοπλισμένη η συσκευή. Πιέστε για 3 δευτερόλεπτα το κουμπί

του ελεγκτή, μέχρι ν' ανάψει ο φωτεινός δείκτης (2).

Περιμένετε 15 λεπτά και στη συνέχεια μαζέψτε το συσσωρευμένο πάγο μ' ένα φαράσι.

Προσοχή! Η επιλογή αυτή ισχύει μόνο για το μοντέλο CHV/V D, CHV/V DPN, CHV/2V D, CHV/2V DPN

3. Με τη συχνότητα που εσείς οι ίδιοι θα καθορίσετε, η οποία εξαρτάται από το βαθμό καθαριότητας του σημείου όπου τοποθετείτε τη συσκευή σας, καθαρίζετε τις μεταλλικές εξοχές του συμπυκνωτή, με τη βοήθεια μιας βούρτσας που δεν είναι μεταλλική ή με αέρα χαμηλής πίεσης. Η απορρόφηση του αέρα που γίνεται εκεί έχει ως αποτέλεσμα τη συσσώρευση σκόνης στις μεταλλικές εξοχές, πράγμα το οποίο μπορεί να προκαλέσει σοβαρές βλάβες και/ή μείωση της αποδοτικότητας της συσκευής.

ΠΟΛΥ ΣΗΜΑΝΤΙΚΟ! Όταν καθαρίζετε το πάτωμα να προσέχετε να μην ρίξετε νερό κοντά στη συσκευή. Η διαδικασία αυτή μπορεί να αποτρέψει την εμφάνιση πολύ σημαντικών ζημιών.

Προσοχή! Όταν θέλετε να καθαρίσετε το εξωτερικό μέρος της συσκευής σας, μη χρησιμοποιείτε νερό κατ' ευθείαν πάνω σ' αυτή. Η παρουσία νερού ή υγρασίας στο ηλεκτρικό κύκλωμα μπορεί να προκαλέσει σοβαρές ζημιές.

μόνο για τα μοντέλα CHV/V PN; CHV/2V PN; CHV/V DPN; CHV/2V DPN

ΣΗΜΕΙΩΣΗ! Ο εξοπλισμός που αποκτήσατε είναι κατασκευασμένος για να λειτουργεί για τη συντήρηση κατεψυγμένων προϊόντων (θερμοκρασίες υπό το μηδέν) ή την ψήξη προϊόντων (θετικές θερμοκρασίες).

ΠΡΟΣΟΧΗ: Η προεπιλογή της συσκευής από το εργοστάσιο είναι η συντήρηση των κατεψυγμένων προϊόντων. Στην περίπτωση που επιθυμείτε ν' αλλάξετε τη λειτουργία για την ψήξη των προϊόντων, συνιστούμε την παρέμβαση εξειδικευμένου προσωπικού.

ΠΟΛΥ ΣΗΜΑΝΤΙΚΟ: Το Εργοστάσιο δεν αναλαμβάνει την ευθύνη για ζημιές που προκαλούνται από τη μη σωστή Επιλογή της θερμοκρασίας λειτουργίας της συσκευής.

Συσκευή τάξεως 3: οι δοκιμές ηλεκτρικής ασφαλείας πραγματοποιήθηκαν λαμβάνοντας υπόψη τη θερμοκρασία των 32 ± 2°C

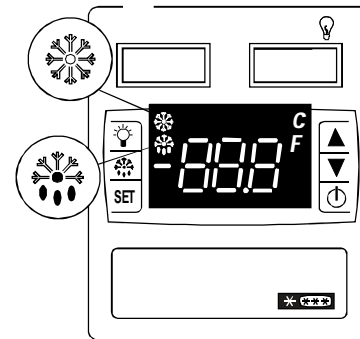
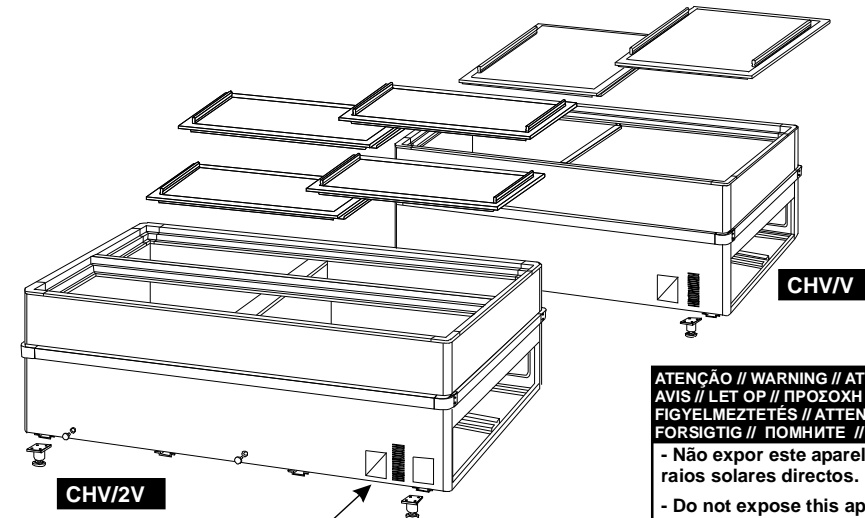

PANEL DE COMANDO // CONTROL PANEL // PANEL DE MANDO
TABLEAU DE CONTRÔLE // BEDIENINGSPANEEL // ΠΙΝΑΚΑ ΕΛΕΓΧΟΥ // STEUERBOARD // KEZELYEGYSIG // PANNELLO COMANDI // KOMMANDOPANEL // ПАНЕЛЬ УПРАВЛЕНИЯ
조정 제어판

ATENÇÃO // WARNING // ATENCIÓN // AVIS // LET OP // ΠΡΟΣΟΧΗ // ACHTUNG FIGYELMEZTETÉS // ATTENZIONE // FORSIGTIG // ПОМНИТЕ // 주의

- Não expor este aparelho aos raios solares directos.
- Do not expose this appliance directly to the sun.
- No exponer este aparato a los rayos solares directos.
- N'exposer pas cet appareil aux rayons solaires.
- Het apparaat niet aan direct zonlicht blootstellen.
- Μην εκτεθείτε το μηχάνημα αυτο απευθείας στισ ακτίνες του ηλιου.
- Das Gerät nicht direkter Sonnenstrahlung aussetzen.
- A készüléket ne tegye ki közvetlen napsugárzásnak.
- Non esporre l'apparecchio direttamente ai raggi del sole.
- Udsæt ikke apparatet for direkte sollys.
- He подвергайте прибор длительному воздействию прямых
- 주의/ 태양 직사광선이 내리쬐는 곳에 설치하지 마십시오.

DIMENSÕES / DIMENSIONS // DIMENSIONS // AFMETINGEN // ΔΙΑΣΤΑΣΕΙΣ // MAISE // MÉRÉTEK // DIMENSIONI // DIMENSIONER // ПАЗИМЕРЫ // (mm)	MODELO MODEL MODELO MODÈLE MODEL MONTELO MODELL MODELL MODELLO MODEL МОДЕЛЬ 모델명	COMPRIMENTO LENGTH LONGITUD LONGUEUR LENGTE Μήκος LÄNGE HOSSZÚSÁG LUNGHEZZA LÆNGDE ДЛИНА 길이	LARGURA WIDTH ANCHURA LARGEUR BREEDE Πλάτος BREITE SZIELESSIG LARGHEZZA BREDE ШИРИНА 너비	ALTURA HEIGHT ALTURA HAUTEUR HOOGTE Υψος HÖHE MAGASSÁG ALTEZZA HØJDE БЫСОТА 높이
	750 CHV/V	1550	960	780
	750 CHV/2V	1550	960	780
	900 CHV/2V	2050	960	780
	900 CHV/V	2050	960	780
	1100 CHV/2V	2500	960	780
	1100 CHV/V	2500	960	780

DE INSTALLATION UND GEBRAUCHSANWEISUNG:

1 Installation Ihres Gefrierschranks

Beim Installieren des Gerätes sollten Sie folgendes beachten:

- 1 - Der Boden sollte eben sein um ein gutes Aufsetzen der FüÙe zu ermöglichen.
- 2 - Das Gerät sollte so platziert werden, dass ein einfacher und schneller Zugriff zur Steckdose möglich ist.
- 3 - Grundvoraussetzung für ein fehlerfreies Arbeiten des Geräts ist, dass es an einem gut gelüfteten Platz, vor

PT INSTRUÇÕES DE INSTALAÇÃO E UTILIZAÇÃO:

1 - INSTALAÇÃO DO SEU CONGELADOR

Ao instalar o seu congelador, deve tomar as seguintes precauções:

- 1 - O pavimento deve ser completamente plano, de modo a permitir um bom assentamento dos pés.
- 2 - O congelador deve ser posicionado de forma a garantir o acesso fácil e rápido à ficha.
- 3 - É condição fundamental para um bom funcionamento que o aparelho esteja colocado num local arejado e livre da incidência dos raios solares ou de qualquer outra fonte de calor. A distância do aparelho às paredes ou móveis mais próximos deve ser no mínimo de 15 cm.
- 4 - O congelador que adquiriu deve em parte, o seu bom funcionamento, à ventilação forçada com que está equipado. No entanto, a obstrução da circulação do ar, através da grelha traseira, pode comprometer a eficiência normal do seu aparelho.
- 5 - A ligação à tomada de corrente eléctrica só deve fazer-se se:
 - A tensão instalada em sua casa for a mesma que a indicada na chapa de características.
 - A tomada da sua instalação tiver ligação à terra.Em caso de dúvida consulte o seu electricista.

Lembre-se que o fabricante não pode responder por quaisquer avarias pelo não cumprimento do que atrás foi dito.

2 - UTILIZAÇÃO DO SEU CONGELADOR

2.1 - USO DO PAINEL DE COMANDO

O painel de comando encontra-se situado no canto inferior direito da parte frontal do seu aparelho.

Observe-o com atenção e verá:

- 1 controlador electrónico de temperatura, cuja a função é controlar a temperatura média interior do seu aparelho. Caso pretenda alterar a temperatura média interior de funcionamento do seu aparelho, proceda da seguinte forma: Desbloqueie o teclado, pressionando em simultâneo as teclas ▲ e ▼ até visualizar a palavra **Pon** no mostrador. De seguida pressione a tecla **SET** até que o Led **°C** (3) comece a piscar no mostrador. Neste momento pode modificar a temperatura média interior do seu aparelho aumentando ou diminuindo os valores utilizando as teclas ▲ e ▼

Assim que colocado o novo valor clique novamente na tecla **SET**, o led **°C** (3) fixar-se-á, ficando o valor memorizado. Por uma questão de segurança aconselhamo-lo sempre a manter o teclado bloqueado. Para tal, volte a pressionar as teclas ▲ e ▼ em simultâneo até aparecer a indicação **PoF** no mostrador.



Indicação do Led (1)

Aceso - o aparelho está em funcionamento // Apagado - o aparelho está desligado.

Indicação do Led (2): acso - em ciclo automatico de descongelamento

(Só para os modelos CHV/V D; CHV/2V D; CHV/V DPN; CHV/2V DPN)

2.2 - INTRODUÇÃO DOS ALIMENTOS

Antes de introduzir os alimentos no seu congelador, deve ter em conta o seguinte:

- 1 - Limpe o interior com um pano húmido para lhe retirar o pó que eventualmente exista. Em seguida dê uma passagem com um pano seco.
- 2 - **Só agora deve ligar o seu congelador. Coloque a ficha na tomada e aguarde até o aparelho arrancar automaticamente.**
- 3 - Deixe o congelador funcionar em vazio cerca de 4 horas.
- 4 - Embrulhe os géneros a congelar em película plástica apropriada ou então em sacas ou caixas bem fechadas.
- 5 - Depois da observação destes 4 aspectos fundamentais, coloque então os alimentos no interior de preferência perto das paredes e abaixo do indicador de nível de carga gravado na parede interior do seu aparelho.

3 - MANUTENÇÃO

Antes de qualquer operação de manutenção desligue o aparelho da tomada.

- 1 - Sempre que pretender efectuar uma limpeza ao interior do seu congelador, pode tirar partido do esgoto existente, puxando o tampão existente no lado esquerdo da zona inferior e frontal do seu congelador.
- 2 - Retirar o gelo das paredes - com a pá apropriada que acompanha o seu congelador. Raspe periodicamente o gelo que se vai formando nas paredes. Nunca deixe acumular mais de 5 mm de espessura de gelo.

Informação! Sempre que pretender retirar o gelo formado na parede traseira do modelo CHV, sirva-se da **descongelação manual** que equipa o aparelho. Para tal, pressione durante 3 segundos a tecla do controlador, até o led (2) acender. **Aguarde 15 minutos e de seguida, com a ajuda da pá, retire o gelo acumulado.**

Atenção! Esta opção só é válida para o modelo CHV/V D; CHV/2V D; CHV/V DPN; CHV/2V DPN

- 3 - Com a periodicidade que você mesmo deve estabelecer - a qual depende do Grau de limpeza do local onde instalar o seu aparelho - limpe as alhetas do condensador, com a ajuda de uma escova não metálica ou com ar a baixa pressão. A aspiração do ar por aí feita conduz a uma deposição de pó nas alhetas o que pode causar graves avarias e/ou perda do rendimento do seu aparelho.

ATENÇÃO! Sempre que pretender limpar a parte exterior do seu aparelho, nunca deverá fazê-lo

directamente com água sobre o mesmo. A presença de água ou humidade no circuito eléctrico pode danificar gravemente o seu aparelho.

MUITO IMPORTANTE! Ao proceder à limpeza do chão, tenha sempre o cuidado de não projectar água para junto do aparelho.

A observância desta regra pode evitar o aparecimento de avarias muito graves.

Quando u de nueue uarde ingeuoerd heef, klick u nogmaals op de toets **SET**; de led **°C** (3) gaat uit en de waarde wordt in het geheugen opgeslagen. Voor de zekerheid raden wij altijd aan het toetsenbord te vergrendelen. Druk hiertoe tegelijkertijd op de toetsen ▲ en ▼ totdat de aanduiding **PoF** op het display Verschijnt.

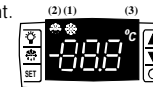

Aanduiding led (1):

Aan het apparaat is in werking. // Uit het apparaat is uit.

Aanduiding led (2): Aan in automatische ontdooicyclus

(Uitsluitend voor de modellen CHV/V D, CHV/2V D, CHV/V DPN en CHV/2V DPN)

2.2 VULLEN MET VOEDSELWAREN

Voordat u de vriezer met voedsel vult, dient u op het volgende te letten:

- 1 Reinig de binnenkant met een vochtige doek om eventueel stof te verwijderen. Vervolgens met een droge doek drogen.
- 2 **Steek de stekker in het stopcontact en wacht ongeveer, totdat het apparaat automatisch start.**
- 3 Laat de vriezer gedurende ongeveer 4 uur leeg werken.
- 4 Verpak de levensmiddelen die u wilt invriezen, in geschikt plasticfolie, zakken of goed gesloten dozen.
- 5 Met inachtneming van deze 4 wezenlijke punten legt u het voedsel in de vriezer. Leg de waren bij voorkeur dicht bij de Wanden en onder de capaciteitsaanduiding die op de binnenwand van de vriezer staat gegraveerd

3 ONDERHOUD

Voordat u aan het onderhoud begint, dient u de stekker uit het stopcontact te halen.

1 Wanneer u van plan bent de binnenkant van de vriezer te reinigen, kunt u gebruik maken van de bestaande afvoer. Verwijder hiervoor het deksel dat zich linksonder aan de voorkant van de vriezer bevindt.

2 Verwijder het ijs met de bijgeleverde schraper. Schraap het ijs periodiek van de wanden en zorg ervoor dat de ijslaag nooit meer dan 5 mm bedraagt.

Informatie! Wanneer u het ijs op de achterwand van het model CHV wilt verwijderen, gebruik dan de handmatige ontdooifunctie van het apparaat. Houd daartoe toets van de controller 3 seconden ingedrukt, totdat het LED-lampje (2) gaat branden. Wacht 15 minuten en verwijder vervolgens het ijs met een schepje.

Let op! Deze functie is alleen aanwezig bij het model CHV/V D, CHV/2V D, CHV/V DPN en CHV/2V DPN)

3 Maak met een door u te bepalen regelmaat afhankelijk van de mate van zuiverheid van de plaats waar u het apparaat neerzet de vinnen van de condensator met een niet-metalen borstel of lage luchtdruk schoon. De luchtafzuiging door de condensator leidt tot stofafzetting op de vinnen, wat ernstige schade aan en/of rendementverlies van uw apparaat kan veroorzaken.

LET OP! De buitenkant van het apparaat mag nooit rechtstreeks met water gereinigd worden. Water of vocht in het elektrische circuit kan het apparaat ernstig beschadigen.

ZEER BELANGRIJK! Let er bij het reinigen van de vloer op dat er geen water in de buurt van het apparaat komt. Dit kan zeer ernstige beschadigingen veroorzaken.

Uitsluitend voor de modellen CHV/V PN; CHV/2V PN; CHV/V DPN en CHV/2V DPN

N.B.! Het door u gekochte apparaat is geschikt voor het bewaren van bevroren producten (negatieve temperaturen) of voor het koelen van producten (positieve temperaturen).

LET OP: Het apparaat is standaard ingesteld op bevroren producten. Als u dit wilt veranderen in het koelen van producten, raden wij aan dat u dit door gekwalificeerd personeel laat uitvoeren.

ZEER BELANGRIJK: De fabriek is niet aansprakelijk voor schade veroorzaakt door een verkeerde instelling van de bedrijfstemperatuur van het apparaat.

Apparaat Klasse 3: De elektrische veiligheidstesten zijn uitgevoerd bij een werkingstemperatuur van +32 °C ± 2°C

GR ΟΔΗΓΙΕΣ ΕΓΚΑΤΑΣΤΑΣΗΣ ΚΑΙ ΧΡΗΣΗΣ

1. ΕΓΚΑΤΑΣΤΑΣΗ ΤΟΥ ΚΑΤΑΨΥΚΤΗ ΣΑΣ

Κατά την εγκατάσταση του νέου σας καταψύκτη, θα πρέπει να λάβετε υπόψη τα εξής:

- 1 - Το πάτωμα θα πρέπει να είναι εντελώς επίπεδο, έτσι ώστε ο καταψύκτης να στέκεται τελείως όρθιος.
- 2 - Ο ψύκτης θα πρέπει να τοποθετηθεί με τέτοιον τρόπο ώστε να είναι όσο το δυνατόν πιο κοντά στην ηλεκτρική πρίζα.
- 3 - Απαραίτητη προϋπόθεση για τη σωστή λειτουργία του καταψύκτη είναι να τοποθετηθεί σε μέρος ευάερο και μακριά από τις ακτίνες του ήλιου ή από οποιαδήποτε άλλη πηγή θερμότητας. Η απόσταση του καταψύκτη από τον τοίχο ή από τα πιο κοντινά έπιπλα θα πρέπει να είναι το λιγότερο 15 εκατοστά.
- 4 - Ο καταψύκτης που αποκτήσατε οφείλει εν μέρει τη σωστή του λειτουργία στον ειδικό εξαερισμό με τον οποίο είναι εξοπλισμένος. Ωστόσο, η έμφραξη της κυκλοφορίας του αέρα, μέσω της οπίσθιας σχάρας, μπορεί να εμποδίσει την αποδοτικότητα του καταψύκτη σας.
- 5 - Η σύνδεση με το ηλεκτρικό ρεύμα πρέπει να γίνει μόνο αν:
 - Η τάση στην οικία σας είναι η ίδια με αυτήν που ενδείκνυται στα χαρακτηριστικά της συσκευής.
 - Η πρίζα της εγκατάστασης έχει γείωση (τύπος σούκο).Σε περίπτωση αμφιβολιών, συμβουλευτείτε τον ηλεκτρολόγο σας. Υπενθυμίζουμε ότι ο κατασκευαστής δεν φέρει ευθύνη για οποιαδήποτε βλάβη, αν δεν ακολουθήσετε τις παραπάνω οδηγίες.

2 - ΧΡΗΣΗ ΤΟΥ ΚΑΤΑΨΥΚΤΗ ΣΑΣ

2.1 - ΧΡΗΣΗ ΤΟΥ ΠΙΝΑΚΑ ΕΛΕΓΧΟΥ

Ο πίνακας ελέγχου βρίσκεται στο κάτω δεξιό μέρος της πρόσοψης της συσκευής σας.

Appareil. Ensuite nettoyer avec un chiffon sec.

2- Seulement après cette opération vous devez brancher votre congélateur. Ligue l'appareil a la prise et jusqu'à l'appareil arrachement automatique.

3- Laisser votre congélateur fonctionner en vide vers 4 heures.

4- Envelopper les aliments à congeler en saques plastiques ou boîtiers es bien fermés.

5- Après l'observation de ces 4 points fondamentaux, placez alors les aliments à l'intérieur de votre congélateur de préférence près des parois, au-dessous du limite de poids.

3 MAINTIEN

Avant toute opération de maintien, débranchez l'appareil de la prise.

1 - Quand vous voulez faire un nettoyage dans l'intérieur de votre appareil, vous pourriez utiliser l'égout et tirer le bouchon a localisé dans le fond frontal gauche de votre congélateur.

2 - Retirez la glace des parois - à l'aide de la spatule qui accompagne votre congélateur, realez périodiquement la glace qui se forme sur les parois. Ne laissez jamais s'accumuler plus de 5 mm d'épaisseur de glace.

Information! Chaque fois que vous voulez retirer la glace formée sur la paroi arrière du modèle CHV, aidez-vous de la décongélation manuelle qui équipe l'appareil. Pour cela, appuyez pendant 3 secondes sur la touche  du contrôleur, jusqu'à ce que le LED (2) s'allume. Attendez 15 minutes puis, à l'aide de la spatule, retirez la glace accumulée.

Attention! Cette option n'est disponible que sur le modèle CHV/V D, CHV/2V D, CHV/V DPN et CHV/2V DPN.

3 - Avec la périodicité que vous-même devez établir laquelle dépend du degré de nettoyage de l'endroit où vous allez installer votre appareil nettoyez les cornières du condensateur, en vous aidant d'une brosse non métallique ou de l'air à basse pression. L'aspiration de l'air y faite entraîne une accumulation de poussière dans les cornières, ce qui peut provoquer de graves pannes et/ou perte de l'efficacité de votre appareil.

ATTENTION! N'appliquez pas directement de l'eau sur votre appareil pour en nettoyer la partie extérieure. La présence d'eau ou d'humidité dans le circuit électrique pourrait sérieusement l'endommager.

TRÈS IMPORTANT! Lorsque vous lavez le sol, veillez à ne jamais projeter d'eau sur l'appareil. De nombreuses pannes très sérieuses pourront être évitées grâce au respect de cette règle.

Uniquement pour les mod. CHV/V PN, CHV/2V PN, CHV/V DPN, et CHV/V DPN

NOTE! L'équipement que vous venez d'acquérir est prêt à fonctionner comme conservateur de produits congelés (températures négatives) ou comme refroidisseur de produits (températures positives).

ATTENTION: Par défaut, l'appareil sort toujours d'usine comme conservateur de produits congelés. Pour l'utiliser comme refroidisseur de produits, nous recommandons de faire effectuer cette opération par une personne Qualifiée.

TRÈS IMPORTANT: L'usine n'est pas responsable des dommages causés par une mauvaise sélection de la température de Fonctionnement de l'appareil.

Appareil de classe 3: Tests de sécurité électrique selon une température ambiante de fonctionnement de 32 ± 2 .

NL INSTALLATIE- EN GEBRUIKSAANWIJZING

1 INSTALLATIE VAN UW VRIEZER

Bij het installeren van uw vriezer dient u op onderstaande punten te letten:

1 De ondergrond dient volkomen vlak te zijn, zodat de poten stevig staan.

2 U dient de vriezer zo te plaatsen, dat u gemakkelijk en snel bij het stopcontact kunt komen.

3 Voor een goede werking is het van groot belang dat het apparaat in een geventileerde ruimte staat en niet aan direct zonlicht of andere warmtebronnen wordt blootgesteld. De minimale afstand tussen het apparaat en muren of in de buurt staande meubels bedraagt 15 centimeter.

4 - De door u aangeschafte vriezer dankt zijn goede werking deels aan de gedwongen luchtcirculatie. Als de luchtcirculatie (via het rooster aan de achterkant van het apparaat) echter belemmerd wordt, kan dit het normale rendement van het apparaat in gevaar brengen.

5 Het apparaat mag uitsluitend op het stroomnet te worden aangesloten, indien:

- de stroomspanning van uw huis gelijk is aan de op het apparaat aangeduide stroomspanning.

- het stopcontact geaard is.

Raadpleeg bij twijfel uw elektricien.

Wij wijzen u erop dat de fabrikant niet verantwoordelijk kan worden gesteld voor schade, voortvloeiende uit de niet-naleving van voornoemde punten.



2 GEBRUIK VAN UW VRIEZER

2.1 GEBRUIK VAN HET BEDIENINGSPANEEL

Het bedieningspaneel bevindt zich rechts onderaan aan de voorkant van het apparaat.

Bekijk het aandachtig en u zult het volgende zien:

1 elektronische temperatuurcontroller voor het controleren van de gemiddelde binnentemperatuur van uw apparaat. Als u de gemiddelde binnentemperatuur van het apparaat wilt wijzigen, voert u onderstaande stappen uit:

Ontgrendel het toetsenbord door tegelijkertijd op de toetsen  en  te drukken, totdat het woord **Pon** op het display verschijnt.

Druk vervolgens op de toets **SET** totdat de led **°C (3)** op het display gaat branden. Nu kunt u de gemiddelde binnentemperatuur van het apparaat wijzigen door de waarden met de toetsen  en  te verhogen of te verlagen.

Só para os modelos CHV/V PN; CHV/2V PN; CHV/V DPN; CHV/2V DPN

NOTA! O equipamento que adquiriu está preparado para trabalhar, como conservador de produtos congelados (temperaturas negativas) ou arrefecedor de produtos (temperaturas positivas).

ATENÇÃO: Por defeito o aparelho sai de fábrica sempre como conservador de produtos congelados. Caso pretenda alterar para arrefecedor de produtos, recomendamos, que esta operação seja efectuada por pessoal qualificado.

MUITO IMPORTANTE: A Fabrica, não se responsabiliza pelos danos causados, por qualquer má selecção da temperatura de funcionamento do aparelho.

Appareil Classe 3: Os ensaios de segurança eléctrica foram efectuados considerando uma temperatura ambiente de funcionamento $+32 \text{ }^{\circ}\text{C} \pm 2$

GB INSTALLATION AND OPERATION MANUAL:

1 - INSTALLATION OF YOUR FREEZER

1 - INSTALLATION OF YOUR FREEZER

When installing your new freezer, the following precautions must be taken:

1 - The floor must be perfectly flat for the freezer stand levelled and firm.

2 - The appliance should be positioned so as to allow quick and easy access to the plug.

3 - To obtain the best performance for your freezer, it is important that the appliance should not stand in direct sunlight or close to a high temperature source. It should also be located at a minimum distance of 15 cm from walls or furniture.

4 - The freezer that you have just purchased is equipped with a forced-air system. However, elements that might eventually block the air circulation - through rear grill - may damage the normal performance of your freezer.

5 - Before connecting up this appliance to the mains supply, ensure that:

- The voltage indicated on the rating plate corresponds with the voltage in your home.

- The mains socket has an earthing system.

If you are any doubt, ask for your dealer or your local electricity authority.

Remember that the manufacturer will not be held responsible for faults arising from the non-observance of these instructions.



2 - HOW TO USE YOUR FREEZER



2.1 - CONTROL PANEL OPERATION



The control panel is located at the bottom right-hand corner of your freezer.

Watch it and you will see:

1 electronic temperature controller, the function of which is to control the average temperature inside your freezer. If you want to alter the average working temperature inside the freezer, proceed as follows:

Release the controls, pressing the buttons  and  simultaneously until the word **Pon** is displayed.

Next, press the **SET** button until the LED **°C (3)** starts blinking. You can now alter the average temperature inside your freezer, using the buttons  and  to increase or decrease the temperature.

As soon as the required temperature is displayed press the **SET** button the LED **°C (3)** stop blink and the set temperature will be memorised. For safety reasons, we recommend that you always keep the control panel blocked. For the purpose, press the buttons  and  simultaneously, once more, until the word **PoF** is displayed.

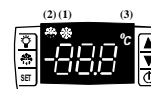

Indications of the Led (1):

On - the freezer is in operation Off - the freezer is switched off.

Indications of the LED (2):

On - in automatic defrosting cycles (only for mod.CHV/V D; CHV/2V D; CHV/V DPN; CHV/2V DPN)

2.2 - FOOD STORAGE

Before storing any foods in your freezer, you must take the following precautions:

1 - Clean the inside walls with a wet cloth, in order to remove the dust that may be gathered inside.

2 - Only now you should turn on your freezer. Connect the plug and wait until the appliance start working.

3 - Leave your freezer running empty about 4 hours.

4 - Wrap the foods you want to freeze or put them in well closed plastic bags or boxes.

5 - Having taken this 4 fundamental precautions, place the foods in your freezer, preferably near to the freezer walls and under the load level impressed in the interior wall.

3 - MAINTENANCE

Before any maintenance operation, disconnect the plug from the mains supply.

1 - Always that you want to clean the inside freezer, at the bottom left hand front of your freezer is the drain stopper, you need to pull stopper out and turn arrow downward to drain.

2 - Remove the ice that grows on the freezer walls - with the appropriate spade that is supplied with the freezer walls. You should never let the ice grow more than 5 mm thick.

Please Note! When you need to remove ice from the rear wall of model CHV, use the manual defrosting system that is fitted. For the purpose, press the button  of the controller during 3 seconds, until the LED (2) lights up. Wait for 15 minutes, then use the scraper to remove the accumulated ice.

Warning! This option is available only on the CHV/V D; CHV/V DPN; CHV/2V D and CHV/2V DPN model.

3- Condenser blades should be cleaned at time intervals that should be established by yourself according to equipment installation location cleanliness.

A non-metallic brush or low pressure air should be used for this cleaning operation. Air suction occurring at the condenser blades results in dust deposition, which can cause serious malfunction and/or loss of equipment efficiency.

WARNING! If you intend to clean the exterior of the appliance, this should never be done directly with water. The presence of water or moisture on the electric circuit may seriously damage your appliance.

VERY IMPORTANT! When cleaning the floor, take care not to spill water on the appliance. Failure to observe this rule may cause serious faults.

Only for models CHV/V PN; CHV/2V PN; CHV/V DPN; CHV/2V DPN

NOTE! The appliance that you have acquired is prepared to operate as a freezer (negative temperatures) or as a cooler (positive temperatures).

CAUTION: Under factory default settings, it operates as a freezer. If you intend to change its use to operate as a cooler, we recommend that this operation be carried out by qualified personnel.

VERY IMPORTANT: The factory will not be held liable for damages arising from any problem caused by incorrect

Class 3 Equipment: Electrical safety tests performed at an operating room temperature of 32°C ± 2.

ES INSTRUCCIONES PARA LA INSTALACIÓN Y UTILIZACIÓN

1 - INSTALACIÓN DE SU CONGELADOR

En el momento de instalar su nuevo congelador, usted debe tener en cuenta las siguientes precauciones:

- 1 - El suelo debiera ser absolutamente llano, para que los cuatro pies se apoyen a la perfección.
- 2 - El congelador debe ser posicionado de manera a asegurar el acceso fácil e rápido a la enchufe.
- 3 - Es condición fundamental para el buen funcionamiento del aparato que este sea instalado en un local con buena circulación de aire y fuera de la incidencia de los rayos solares o de cualquier fuente de calor. La distancia del aparato a las paredes o muebles mas proximos debe ser de 15 cm, como minimo.
- 4 - El congelador que acaba de comprar debe, en parte, su buen funcionamiento a la ventilación forzada con que se halla equipado. Sin embargo, la existencia de elementos que eventualmente puedan obstruir la circulación del aire - a través de la rejilla trasera - podría comprometer la normal eficacia de su congelador.
- 5 - La conexión al enchufe de corriente eléctrica solo deberá hacerse si:
 - La tensión instalada en su casa sea la misma que la indicada en la placa de características.
 - El enchufe de su instalación se halle conectada a la tierra.

En caso de duda consulte su electricista.



2 - UTILIZACIÓN DE SU CONGELADOR

2.1 - MANEJO DEL CUADRO DE MANDOS





El cuadro de mandos se halla situado en la parte inferior derecha y frontal de su congelador.

Obsérvelo con atención y verá:

1 controlador electrónico de temperatura, cuya función es controlar la temperatura media interior de su aparato. Si desea cambiar la temperatura media interior de funcionamiento de su aparato, siga los siguientes pasos:

Desbloquee el teclado, pulsando al mismo tiempo las teclas  y  hasta ver la palabra **Pon** en el visor.

A continuación pulse la tecla **SET** hasta que el led **°C (3)** comenze a parpadear en el visor. En este momento puede modificar la temperatura media interior de su aparato aumentando o disminuyendo los valores utilizando las teclas

 y  Así que coloque el nuevo valor, pulse de nuevo la tecla **SET** el led **°C (3)** deja de parpadear en el visor y lo valor quedará memorizado. Por una cuestión de seguridad siempre aconsejamos que se mantenga el teclado bloqueado. Para ello, vuelva a pulsar las teclas  y  al mismo tiempo hasta que aparezca la indicación **PoF** en el visor.

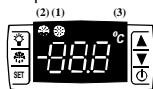

Indicación del led (1):

Encendido: el aparato está en funcionamiento Apagado: el aparato está desconectado.

Indicación del led (2): Encendido en ciclo automático de descongelación

(Solo para mod. CHV/V D, CHV/2V D, CHV/V DPN y CHV/2V DPN)

2.2 - INTRODUCCIÓN DE LOS ALIMENTOS

Antes de introducir los alimentos en su congelador, deberá tener en cuenta lo siguiente:

- 1 - Limpiar el interior con un paño húmedo quitando el polvo que pudiera existir. Inmediatamente pasar un paño seco.
- 2 - **Solamente después conectará su congelador. Conecte la enchufe a la toma de corriente hasta lo aparato arrancar automáticamente.**
- 3 - Deje que el congelador funcione durante 4 horas, vacío.
- 4 - Envuelva los alimentos a congelar en película plástica, sacas plásticas o cajas bien cerradas.
- 5 - Observados ya estas 4 aspectos fundamentales, podrá introducir en el congelador los alimentos, preferiblemente cerca de las paredes y abajo del indicador de nivel da carga grabado en la pared interior de su aparato.

3 MANTENIMIENTO.

Antes de cualquier operación de mantenimiento desconecte el aparato de la toma de corriente.

1 - Siempre que pretender hacer una limpieza al interior de su congelador, puede usar el desagüe existente, sacando el tapón existente en la parte izquierda inferior y frontal de su congelador.

2 - Quitar el hielo de las paredes - con la pala apropiada que acompaña su congelador. Raspe periódicamente el hielo que se forma sobre sus paredes. Jamás deje que se acumulen mas de 5 mm de espesor de hielo.

Información: Siempre que desee extraer el hielo formado en la pared trasera del modelo CHV, recurra a la descongelación manual que equipa el aparato. Para tal, pulse durante 3 segundos la tecla  del controlador, hasta que se encienda el LED (2). Espere 15 minutos y, a continuación, con la ayuda de la pala, extraiga el hielo acumulado.

Atención: Esta opción sólo es valida para el modelo CHV/V D; CHV/2V D; CHV/D PN y CHV/2V DPN.

3 - Con la periodicidad que usted mismo deberá establecer la cual depende del grado de limpieza del local donde instale su aparato limpie las aletas del condensador, con la ayuda de una escoba no metálica o con aire a baja presión.

La aspiración del aire realizada por este lugar conduce a una deposición de polvo en las aletas, lo que puede causar graves averías y/o perdida del rendimiento de su aparato.

ATENCIÓN! Siempre que desee limpiar la parte externa del aparato, nunca lo haga directamente con agua sobre el mismo. La presencia de agua o humedad en el circuito eléctrico puede dañar gravemente el aparato.

MUY IMPORTANTE! Cuando limpie el suelo, tenga cuidado de no dejar caer agua hacia cerca del aparato. El cumplimiento de esta norma puede evitar la producción de averías muy graves.

Sólo para mod. CHV/V PN; CHV/2V PN; CHV/V DPN y CHV/2V DPN

NOTA: El equipo que ha adquirido está preparado para funcionar como conservador de productos congelados (temperaturas negativas) o enfriador de productos (temperaturas positivas).

ATENCIÓN: Por defecto, el aparato sale de fábrica siempre como conservador de productos congelados. Si desea cambiarlo a enfriador de productos, recomendamos que realice esta operación personal cualificado.

MUY IMPORTANTE: La fábrica no se hace responsable de los daños causados por cualquier problema provocado por la mala selección de la temperatura de funcionamiento del aparato.

Aparato Clase 3: Pruebas de seguridad eléctrica realizadas a la temperatura ambiente de funcionamiento 32°C ±2

FR MANUEL D'INSTALLATION ET D'UTILISATION

1 - INSTALLATION DE VOTRE CONGÉLATEUR

En installant votre nouveau congélateur, prenez les précautions suivantes:

- 1 - Le plancher doit être parfaitement plat, de façon à permettre un bon équilibre des pieds.
- 2 - Le congélateur doit être placé de façon à assurer l'accès facile et rapide à la prise.
- 3 - Il est essentiel pour un bon fonctionnement que le congélateur soit placé dans un lieu aéré et hors de la portée des rayons solaires ou de quelque autre source de chaleur. La distance séparant les murs et les meubles les plus proches doit être au moins de 15 cm.
- 4 - Le refroidisseur que vous avez acquis doit, en partie, son bon rendement à la ventilation forcée qui l'équipe. Cependant, l'existence d'éléments qui empêchent la circulation de l'air à travers de grille derrière peut compromettre l'efficacité normale de votre appareil.
- 5 - Le branchement à la prise de courant électrique doit se faire uniquement si:
 - Le voltage alimentant votre maison est le même que l'indiqué au panneau de caractéristiques.
 - La prise de votre installation a connexion à la terre.

En cas de doute, veuillez vous contacter votre électricien.

Nous vous rappelons aussi que le fabricant ne peut pas répondre par des pannes causées par l'inobéissance de ces consignes.







2 - MODE D'EMPLOI DE VOTRE CONGÉLATEUR

2.1 - USAGE DU TABLEAU DE CONTRÔLE

Le tableau de contrôle est situé dans le coin inférieur droit de la partie frontale de votre appareil.

Regardez-le et vous verrez:

1 contrôleur électronique de température ayant pour fonction de contrôler la température moyenne intérieure de votre appareil. Si vous souhaitez changer la température moyenne intérieure de votre appareil, suivez les instructions suivantes:

Appuyez simultanément sur les touches  et  jusqu'à ce que l'afficheur numérique affiche **Pon**, pour débloquent le clavier. Ensuite, appuyez sur la touche **SET** jusqu'à ce que la Led **°C (3)** commencez à cligner. Vous pouvez alors changer la température moyenne intérieure de votre appareil en vous servant des touches  et  pour augmenter ou diminuer les valeurs. Une fois la valeur changée, cliquez à nouveau sur la touche **SET**; la Led **°C (3)** laissez cligner et la valeur est alors mémorisée. Pour une question de sécurité, nous vous conseillons de garder le clavier toujours bloqué. Pour cela, appuyez une fois de plus simultanément sur les touches  et  jusqu'à affichage de l'indication **PoF**.

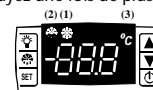

Indication de la Led (1):

Allumée l'appareil se trouve en fonctionnement // Eteinte l'appareil est débranché.

Indication de la Led (2): Allumée en cycle automatique de décongélation

(Uniquement pour les mod. CHV/V D, CHV/2V D, CHV/V DPN et CHV/2V DPN PN)

2.2 - INTRODUCTION DES ALIMENTS

Avant d'introduire les aliments dans votre congélateur, vous devez faire cas des point suivants:

- 1 - Nettoyer l'intérieur à l'aide d'un chiffon humide pour retirer la poussière qui a pu éventuellement se déposer dans votre



MEDIDAS DE SEGURANÇA E PRECAUÇÕES

ATENÇÃO! Não expor este aparelho aos raios solares directos.

■ De acordo com a sua classe climática (Classe 4) não instale o equipamento em ambientes onde a temperatura seja superior a 30 °C e a humidade relativa a 55%.

ATENÇÃO! Não armazenar neste aparelho substâncias explosivas tais como aerossóis contendo gases propulsores inflamáveis.

MUITO IMPORTANTE! A ligação à tomada eléctrica só deve fazer-se, se:

■ A tensão instalada em sua casa for a mesma que a indicada na chapa de características.

■ A tomada da sua instalação tiver ligação à terra.

ATENÇÃO! Sempre que pretender limpar a parte exterior do seu aparelho, nunca deverá fazê-lo directamente com água sobre o mesmo. A presença de água ou humidade no circuito eléctrico pode danificar gravemente o seu aparelho.

■ Ao proceder à limpeza do chão, tenha sempre o cuidado de não projectar água para junto do aparelho. A observância desta regra pode evitar o aparecimento de avarias muito graves.

ATENÇÃO! Não use dispositivos mecânicos, ou outros meios para acelerar o processo de descongelação. Retire o gelo conforme é recomendado no ponto 3 (Manutenção) de forma a evitar danos no circuito de refrigeração.

ATENÇÃO! A iluminação deve ser substituída apenas pelo fabricante, serviço pós venda ou por pessoal técnico especializado.



SAFETY MEASURES AND PRECAUTIONS

WARNING! Do not expose this appliance directly to the sun.

The appliance is classified as Climate Class 3 and should not be installed in a location with an ambient temperature exceeding 30 °C and relative humidity higher than 55%.

WARNING! Do not store explosive substances such as aerosol cans with a flammable propellant in this appliance.

VERY IMPORTANT! Before connecting up this appliance to the mains supply, ensure that:

■ The voltage indicated on the rating plate corresponds with the voltage in your home.

■ The mains socket has an earthing system.

WARNING! If you intend to clean the exterior of the appliance, this should never be done directly with water. The presence of water or moisture on the electric circuit may seriously damage your appliance.

■ When cleaning the floor, take care not to spill water on the appliance.

모델명 CHV/V PN; CHV/2V PN; CHV/V DPN; CHV/2V DPN의 경우

확인! 이 기기는 냉동고(영하온도) 혹은 냉장고(영상온도)로 사용할 수 있도록 만들어졌습니다.

주의: 공장에서 출하될 때의 기본 사양은 냉동고로 맞춰져 있습니다. 만약 냉장고로 바꾸려면 반드시 자격을 갖춘 전문가가 설정을 바꿀 것을 추천합니다.

매우 중요: 제조사는 기기가 작동하는 온도를 잘못 작동시킨 문제로 인한 어떤 피해에도 책임을 지지 않습니다.