

Eine Inbetriebnahme (Druckprüfung usw.) des Gerätes, ist immer durch einen konzessionierten Fachbetrieb durch zu führen.

angezogene Maße sind verbindlich

Flächenbündigevariante

Ausschnitt in Abdeckung 610x1200
1:10

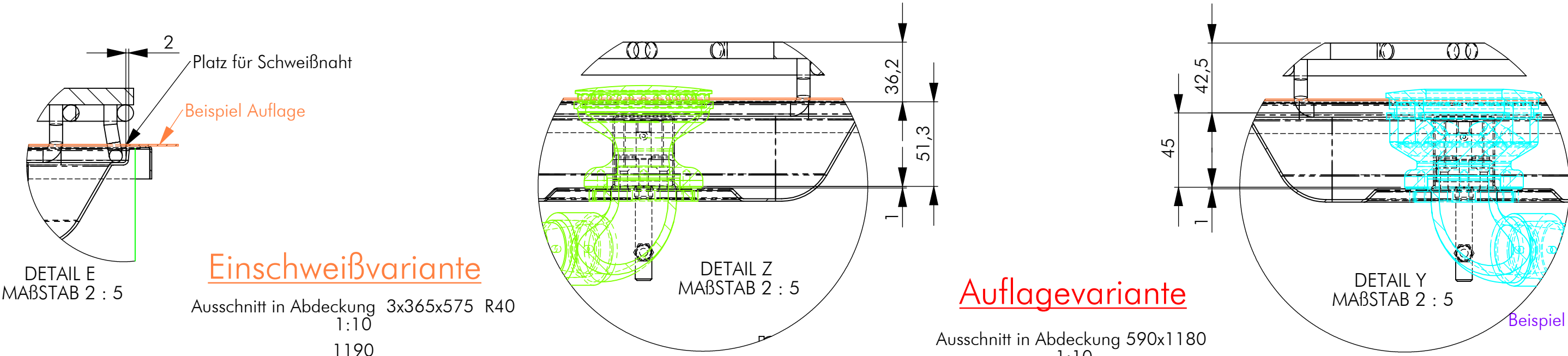

Einschweißvariante

Ausschnitt in Abdeckung 3x365x575 R40
1:10

Auflagevariante

Ausschnitt in Abdeckung 590x1180
1:10

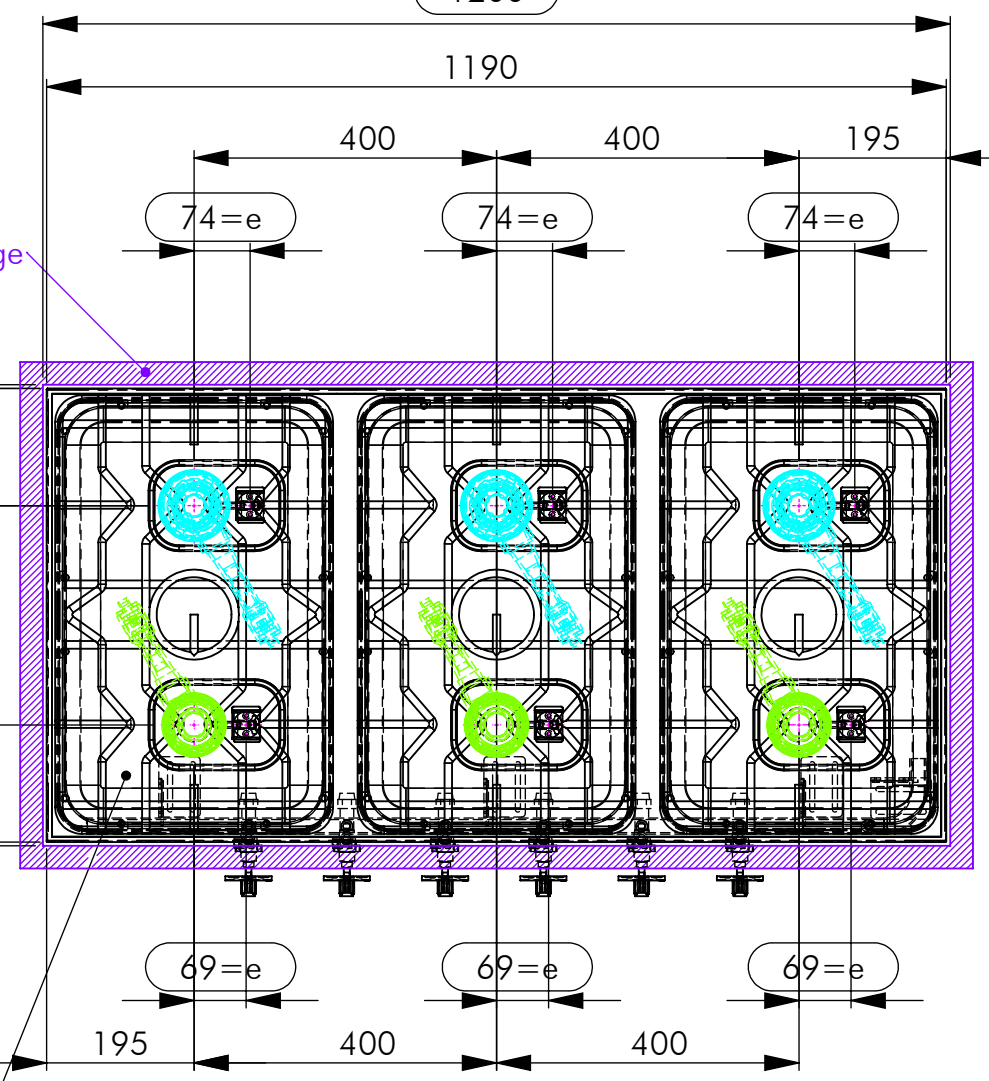

Kanten gebrochen alle Maße in mm
xxx = Prüfmass Allgemeintoleranz = m

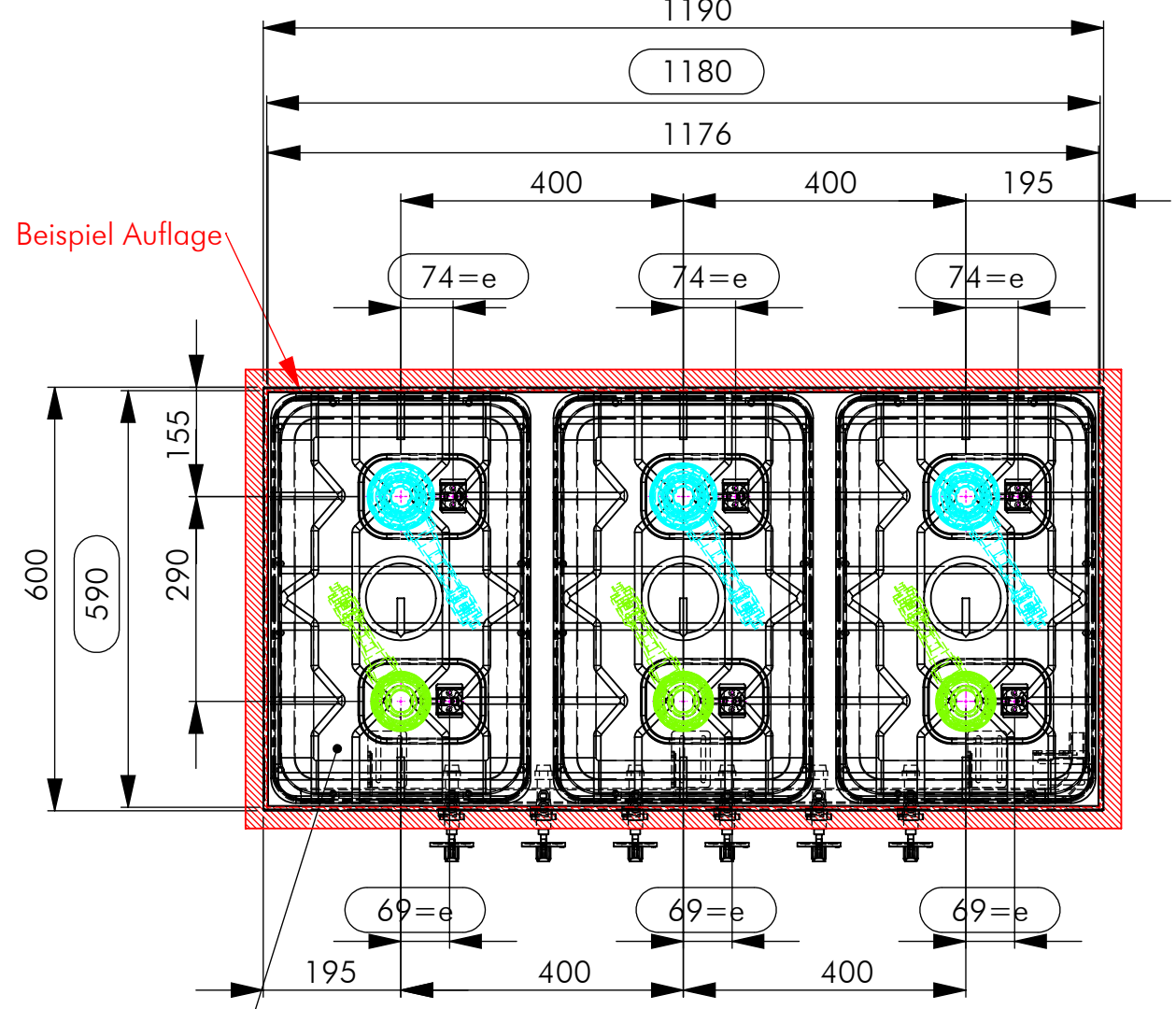
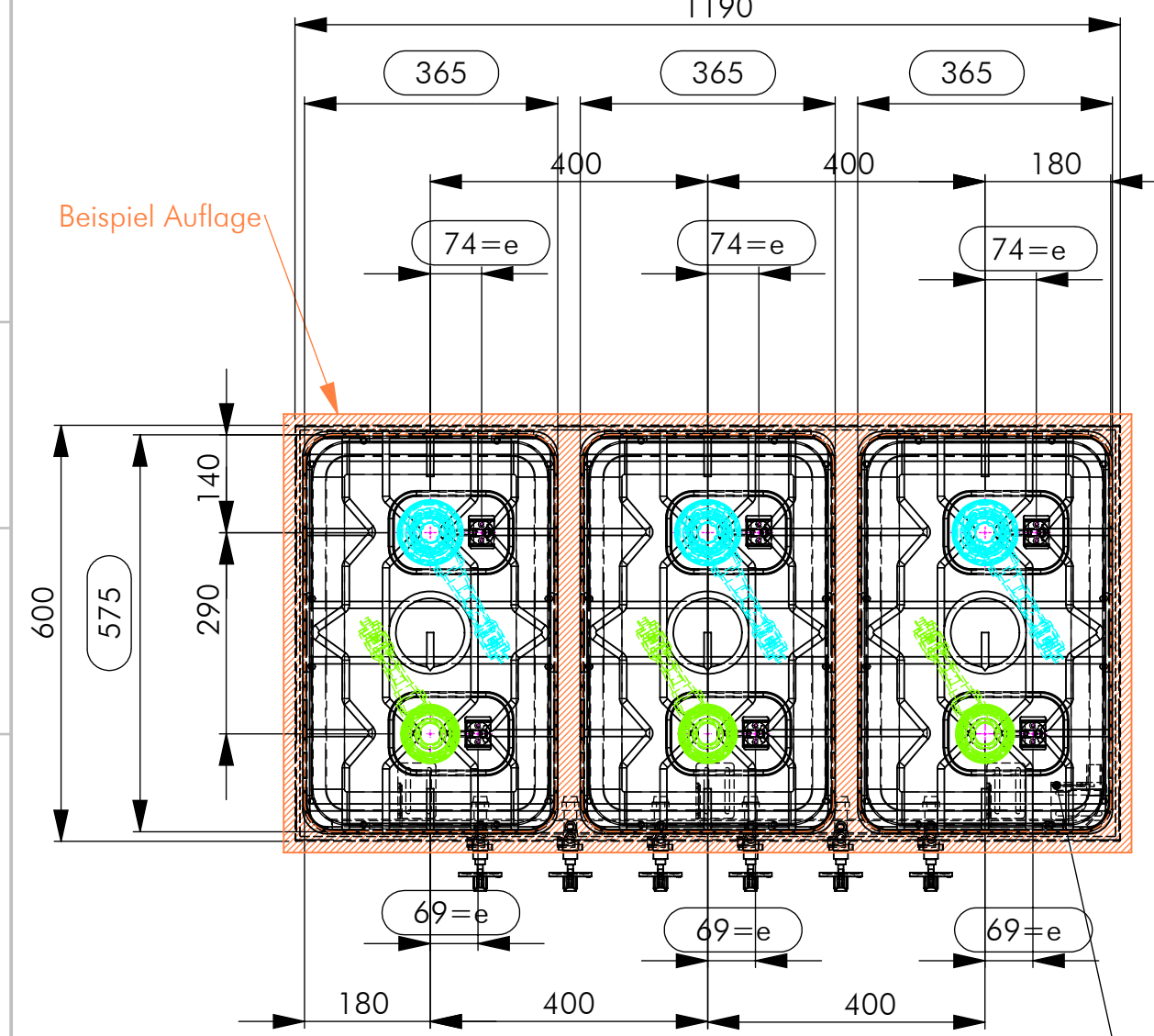

Legende-Linien
Brenner_C
Brenner_D
Brenner_E
Pilot
Gasrampe
Korpus

GEZEICHNET	NAME	DATUM	SIG.	DATUM	SIG.	INDEX	ÄNDERUNG
GEPRÜFT	Adolf	22.10.2015	MA	23.04.2018	MA	a	aktualisiert
	Denz	23.04.2018	AD			b	
						c	
						d	

BENENNUNG: **BEG6S70**

RECHNUNGSNR: **BEG6S70**

MAßSTAB 1:10

BLATT 1 VON 2

Berner-Kochsysteme GmbH & Co.KG
Sudetenstr.5 D-87471 Durach
www.induktion.de

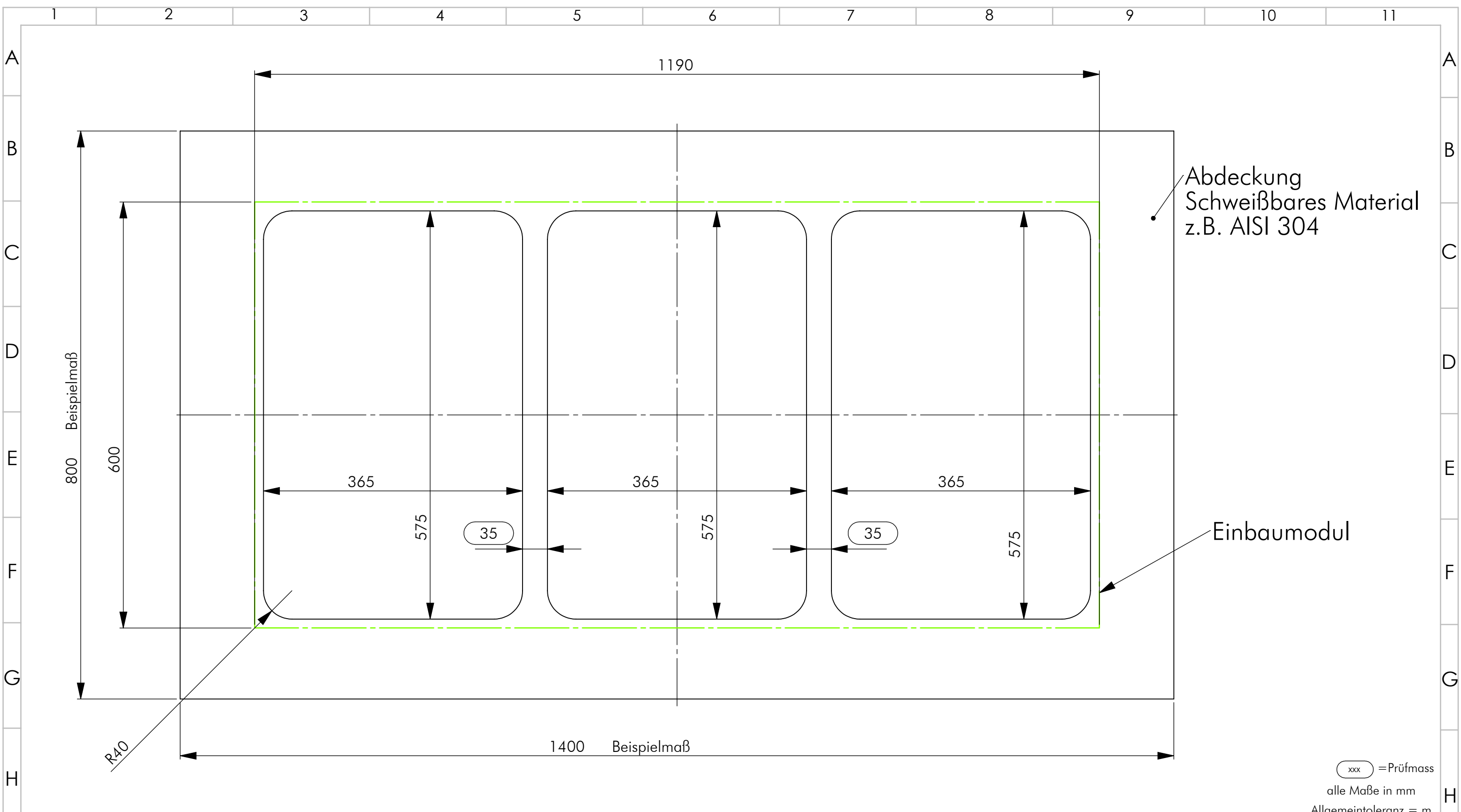

Ausschnitt für Abdeckung 3-4mm Materialstärke

	NAME	DATUM	SIG.	DATUM	SIG.	INDEX	ÄNDERUNG
GEZEICHNET	Adolf	22.10.2015	MA	23.04.2018	MA	a	
GEPRÜFT	Denz	23.04.2018	AD			b	
						c	
						d	

Berner

Berner-Kochsysteme GmbH & Co.KG
Sudetenstr.5 D-87471 Durach
www.induktion.de

BENENNUNG:
Vorgabe Ausschnitt für
Einbaumodul Einschweißvariante

ZEICHNUNGSNR. **BEG6S70**

MASSTAB:
1:5

A3

BLATT 2 VON 2